



# *ARIUS*

**YDP-162**

**YDP-142**

**Bedienungsanleitung**



## Verbraucherinformation zur Sammlung und Entsorgung alter Elektrogeräte



Befindet sich dieses Symbol auf den Produkten, der Verpackung und/oder beiliegenden Unterlagen, so sollten benutzte elektrische Geräte nicht mit dem normalen Haushaltsabfall entsorgt werden.

In Übereinstimmung mit Ihren nationalen Bestimmungen und den Richtlinien 2002/96/EC bringen Sie alte Geräte bitte zur fachgerechten Entsorgung, Wiederaufbereitung und Wiederverwendung zu den entsprechenden Sammelstellen.

Durch die fachgerechte Entsorgung der Elektrogeräte helfen Sie, wertvolle Ressourcen zu schützen, und verhindern mögliche negative Auswirkungen auf die menschliche Gesundheit und die Umwelt, die andernfalls durch unsachgerechte Müllentsorgung auftreten könnten.

Für weitere Informationen zum Sammeln und Wiederaufbereiten alter Elektrogeräte kontaktieren Sie bitte Ihre örtliche Stadt- oder Gemeindeverwaltung, Ihren Abfallentsorgungsdienst oder die Verkaufsstelle der Artikel. [Information für geschäftliche Anwender in der Europäischen Union] Wenn Sie Elektrogeräte ausrangieren möchten, kontaktieren Sie bitte Ihren Händler oder Zulieferer für weitere Informationen.

### [Information für geschäftliche Anwender in der Europäischen Union]

Wenn Sie Elektrogeräte ausrangieren möchten, kontaktieren Sie bitte Ihren Händler oder Zulieferer für weitere Informationen.

### [Entsorgungsinformation für Länder außerhalb der Europäischen Union]

Dieses Symbol gilt nur innerhalb der Europäischen Union. Wenn Sie solche Artikel ausrangieren möchten, kontaktieren Sie bitte Ihre örtlichen Behörden oder Ihren Händler und fragen Sie nach der sachgerechten Entsorgungsmethode

(weee\_eu\_de\_01)

Die Nummer des Modells, die Seriennummer, der Leistungsbedarf usw. sind auf dem Typenschild, das sich auf der Unterseite des Geräts befindet, oder in der Nähe davon angegeben. Sie sollten diese Seriennummer an der unten vorgesehenen Stelle eintragen und dieses Handbuch als dauerhaften Beleg für Ihren Kauf aufbewahren, um im Fall eines Diebstahls die Identifikation zu erleichtern.

**Modell Nr..**

---

**Seriennr..**

---

### **OBSERVERA!**

Apparaten kopplas inte ur växelströmskällan (nätet) så länge som den är ansluten till vägguttaget, även om själva apparaten har stängts av.

**ADVASEL:** Netspændingen til dette apparat er IKKE afbrudt, så længe netledningen sidder i en stikkontakt, som er tændt — også selvom der er slukket på apparatets afbryder.

**VAROITUS:** Laitteen toisiopiiriin kytketty käyttökytin ei irroita koko laitetta verkosta.

(standby)

(bottom\_de\_01)

# Inhalt

---

|   |    |  |    |
|---|----|--|----|
| <b>VORSICHTSMASSNAHMEN</b> .....  | 5  | <b>Wiedergabe und Üben von Songs</b> .....   | 22 |
| <b>Über die Bedienungsanleitungen</b> .....                                   | 7  | Anhören der 50 Preset-Songs.....   | 22 |
| <b>Mitgeliefertes Zubehör</b> .....   | 7  | Üben eines einhändigen Parts.....  | 23 |
| <b>Bedienelemente und Anschlüsse</b> .....                                    | 8  | Wiedergabe startet mit dem Taktstrich (inklusive einer<br>eventuell vorhandenen Pause vor der ersten Note) ..... | 23 |
| <b>Grundlegende Funktionen</b>  |    | <b>Aufnahmen Ihres Spiels</b> .....  | 24 |
| <b>Aufbau</b> .....   | 9  | Aufnahmen Ihres Spiels.....  | 24 |
| Tastaturabdeckung.....  | 9  | Ändern der Anfangseinstellungen<br>des aufgezeichneten Songs.....  | 25 |
| Notenablage.....  | 9  | Löschen aufgezeichneter Daten .....  | 25 |
| Einschalten des Instruments .....   | 10 | <b>Datensicherung und Initialisieren<br/>der Einstellungen</b> .....   | 26 |
| Automatische Abschaltung.....   | 11 | Beim Ausschalten des Instruments gespeicherte<br>Daten .....   | 26 |
| Verwendung von Kopfhörern .....   | 11 | Speichern von User-Song-Daten auf einem<br>Computer .....  | 26 |
| <b>Spielen auf dem Klavier</b> .....  | 12 | Übertragen von SMF-Dateien zwischen einem<br>Computer und diesem Instrument.....                                 | 26 |
| Einstellen der Lautstärke.....  | 12 | Initialisieren der Einstellungen.....  | 26 |
| Intelligent Acoustic Control (I.A.C.; Intelligente<br>Akustiksteuerung) ..... | 12 | <b>Fehlerbehebung</b> .....  | 27 |
| Verwenden der Pedale .....  | 13 | <b>Anhang</b>  |    |
| Verwenden der Damper Resonance.....   | 13 | <b>Montage des Keyboardständers</b> .....  | 28 |
| Verwenden des Metronoms .....   | 14 | <b>Technische Daten</b> .....  | 32 |
| Ändern der Anschlagempfindlichkeit.....                                       | 15 | <b>Index</b> .....   | 33 |
| <b>Wartung</b> .....  | 15 |  |    |
| <b>Weiterführende Funktionen</b>  |    |  |    |
| <b>Sounds verschiedener Instrumente<br/>spielen (Voices)</b> .....            | 16 |  |    |
| Auswählen einer Voice .....   | 16 |  |    |
| Anhören der Demosongs .....   | 17 |  |    |
| Hinzufügen von Klangvariationen (Reverb) .....                                | 18 |  |    |
| Transponierung der Tonhöhe in Halbtönen .....                                 | 19 |  |    |
| Feinabstimmen der Tonhöhe.....  | 19 |  |    |
| Kombinieren von zwei Voices (Dual-Modus) .....                                | 20 |  |    |
| Duo spielen.....  | 21 |  |    |

# VORSICHTSMASSNAHMEN

## BITTE SORGFÄLTIG DURCHLESEN, EHE SIE FORTFAHREN

Bitte heben Sie dieses Handbuch an einem sicheren und leicht zugänglichen Ort auf, um später wieder darin nachschlagen zu können.



### WARNUNG

Beachten Sie stets die nachstehend aufgelisteten Vorsichtsmaßnahmen, um mögliche schwere Verletzungen oder sogar tödliche Unfälle infolge eines elektrischen Schlags, von Kurzschlüssen, Feuer oder anderen Gefahren zu vermeiden. Zu diesen Vorsichtsmaßnahmen gehören die folgenden Punkte, die jedoch keine abschließende Aufzählung darstellen:

#### Stromversorgung/Netzadapter

- Verlegen Sie das Netzkabel nicht in der Nähe von Wärmequellen wie Heizgeräten oder Radiatoren. Schützen Sie das Kabel außerdem vor übermäßigem Verknicen oder anderen Beschädigungen und stellen Sie keine schweren Gegenstände darauf ab.
- Schließen Sie das Instrument nur an die auf ihm angegebene Netzspannung an. Die erforderliche Spannung ist auf dem Typenschild des Instruments aufgedruckt.
- Verwenden Sie ausschließlich den angegebenen Adapter (Seite 32). Die Verwendung eines nicht adäquaten Adapters kann zu einer Beschädigung oder Überhitzung des Instruments führen.
- Überprüfen Sie regelmäßig den Zustand des Netzsteckers, und entfernen Sie Schmutz oder Staub, der sich eventuell darauf angesammelt hat.

#### Öffnen verboten!

- Dieses Instrument enthält keine vom Anwender zu wartenden Teile. Versuchen Sie nicht, das Instrument zu öffnen oder die inneren Komponenten zu entfernen oder auf irgendeine Weise zu ändern. Sollte einmal eine Fehlfunktion auftreten, so nehmen Sie es sofort außer Betrieb und lassen Sie es von einem qualifizierten Yamaha-Kundendiensttechniker prüfen.

#### Vorsicht mit Wasser

- Achten Sie darauf, dass das Instrument nicht durch Regen nass wird, verwenden Sie es nicht in der Nähe von Wasser oder unter feuchten oder nassen Umgebungsbedingungen und stellen Sie auch keine Behälter (wie z. B. Vasen, Flaschen oder Gläser) mit Flüssigkeiten darauf, die herausschwappen und in Öffnungen hineinfließen könnte. Wenn eine Flüssigkeit wie z. B. Wasser in das Instrument gelangt, schalten Sie sofort die Stromversorgung aus und ziehen Sie das Netzkabel aus der Steckdose. Lassen Sie das Instrument anschließend von einem qualifizierten Yamaha-Kundendiensttechniker überprüfen.
- Schließen Sie den Netzstecker niemals mit nassen Händen an oder ziehen Sie ihn heraus.

#### Brandschutz

- Stellen Sie keine brennenden Gegenstände (z. B. Kerzen) auf dem Instrument ab. Ein brennender Gegenstand könnte umfallen und einen Brand verursachen.

#### Falls Sie etwas Ungewöhnliches am Instrument bemerken

- Wenn eines der folgenden Probleme auftritt, schalten Sie unverzüglich den Netzschalter aus und ziehen Sie den Netzstecker aus der Steckdose. Lassen Sie das Gerät anschließend von einem qualifizierten Yamaha-Kundendiensttechniker überprüfen.
  - Netzkabel oder Netzstecker sind zerfasert oder beschädigt.
  - Das Instrument sendet ungewöhnliche Gerüche oder Rauch ab.
  - Ein Gegenstand ist in das Instrument gefallen.
  - Während der Verwendung des Instruments kommt es zu einem plötzlichen Tonausfall.



### VORSICHT

Beachten Sie stets die nachstehend aufgelisteten grundsätzlichen Vorsichtsmaßnahmen, um mögliche Verletzungen bei Ihnen oder anderen Personen oder aber Schäden am Instrument oder an anderen Gegenständen zu vermeiden. Zu diesen Vorsichtsmaßnahmen gehören die folgenden Punkte, die jedoch keine abschließende Aufzählung darstellen:

#### Stromversorgung/Netzadapter

- Schließen Sie das Instrument niemals über einen Mehrfachanschluss an eine Netzsteckdose an. Dies kann zu einem Verlust der Klangqualität führen und möglicherweise auch zu Überhitzung in der Netzsteckdose.
- Fassen Sie den Netzstecker nur am Stecker selbst und niemals am Kabel an, wenn Sie ihn vom Instrument oder von der Steckdose abziehen. Wenn Sie am Kabel ziehen, kann dieses beschädigt werden.
- Ziehen Sie bei Nichtbenutzung des Instruments über einen längeren Zeitraum oder während eines Gewitters den Netzstecker aus der Steckdose.

#### Zusammenbau

- Lesen Sie sich die beigelegte Dokumentation aufmerksam durch. In der Dokumentation wird der Montagevorgang erklärt. Die Missachtung der richtigen Reihenfolge bei der Montage des Instruments kann zur Beschädigung des Instruments oder sogar zu Verletzungen führen.

#### Aufstellort

- Achten Sie auf einen sicheren Stand des Instruments, um ein unabsichtliches Umstürzen zu vermeiden.
- Wenn Sie das Instrument transportieren oder bewegen, sollten daran immer zwei oder mehr Personen beteiligt sein. Wenn Sie allein versuchen, das Instrument hochzuheben, können Sie sich einen Rückenschaden zuziehen, sich oder andere Personen in anderer Weise verletzen oder das Instrument selbst beschädigen.
- Ziehen Sie, bevor Sie das Instrument bewegen, alle angeschlossenen Kabel ab, um zu verhindern, dass die Kabel beschädigt werden oder jemand darüber stolpert und sich verletzt.
- Vergewissern Sie sich beim Aufstellen des Produkts, dass die von Ihnen verwendete Netzsteckdose gut erreichbar ist. Sollten Probleme auftreten oder es zu einer Fehlfunktion kommen, schalten Sie das Instrument sofort aus, und ziehen Sie den Stecker aus der Steckdose. Auch dann, wenn das Produkt ausgeschaltet ist, wird es minimal mit Strom versorgt. Falls Sie das Produkt für längere Zeit nicht nutzen möchten, sollten Sie unbedingt das Netzkabel aus der Netzsteckdose ziehen.
- Verwenden Sie für das Instrument nur das dafür vorgesehene Stativ. Verwenden Sie zur Montage von Stativ oder Rack nur die mitgelieferten Schrauben. Andernfalls kann es zu einer Beschädigung der eingebauten Komponenten kommen, oder die Standfestigkeit ist nicht gegeben.

## Verbindungen

- Bevor Sie das Instrument an andere elektronische Komponenten anschließen möchten, schalten Sie alle Geräte aus. Stellen Sie zunächst alle Lautstärkereger an den Geräten auf Minimum, bevor Sie die Geräte ein- oder ausschalten.
- Sie sollten die Lautstärke grundsätzlich an allen Geräten zunächst auf die Minimalstufe stellen und beim Spielen des Instruments allmählich erhöhen, bis der gewünschte Pegel erreicht ist.

## Vorsicht bei der Handhabung

- Stecken Sie weder einen Finger noch eine Hand in Schlitze an der Tastaturabdeckung oder am Instrument. Achten Sie auch darauf, sich an der Tastaturabdeckung nicht die Finger einzuklemmen.
- Stecken Sie niemals Papier oder Metall oder andere Gegenstände zwischen die Schlitze der Tastaturabdeckung, des Bedienfelds oder der Tastatur. Dies könnte Verletzungen bei Ihnen oder anderen Personen, Schäden am Instrument oder an anderen Gegenständen oder Betriebsstörungen verursachen.
- Stützen Sie sich nicht mit dem Körpergewicht auf dem Instrument ab, und stellen Sie keine schweren Gegenstände darauf ab. Üben Sie keine übermäßige Gewalt auf Tasten, Schalter oder Stecker aus.

Yamaha haftet nicht für Schäden, die auf eine nicht ordnungsgemäße Bedienung oder Änderungen am Instrument zurückzuführen sind, oder für den Verlust oder die Zerstörung von Daten.

Schalten Sie das Instrument immer aus, wenn Sie es nicht verwenden.

Auch wenn sich der Schalter [  ] (Standby/Ein) im Standby-Zustand befindet (Netzstromleuchte ist ausgeschaltet), fließt eine geringe Menge Strom durch das Instrument.

Falls Sie das Instrument längere Zeit nicht nutzen möchten, sollten Sie unbedingt das Netzkabel aus der Steckdose ziehen.

## ACHTUNG

Um die Möglichkeit einer Fehlfunktion oder Beschädigung des Geräts, Beschädigung von Daten oder anderem Eigentum auszuschließen, befolgen Sie die nachstehenden Hinweise.

### ■ Handhabung und Wartung

- Benutzen Sie das Instrument nicht in der Nähe von Fernsehgeräten, Radios, Stereoanlagen, Mobiltelefonen oder anderen elektrischen Geräten. Anderenfalls kann durch das Instrument oder die anderen Geräte ein Rauschen entstehen. Wenn Sie das Instrument mit der App auf Ihrem iPhone oder iPad verwenden möchten, empfehlen wir Ihnen, den „Flugzeugmodus“ auf diesen Geräten zu aktivieren, um Störungen durch das Funksignal zu vermeiden.
- Setzen Sie das Instrument weder übermäßigem Staub oder Vibrationen noch extremer Kälte oder Hitze aus (beispielsweise direktem Sonnenlicht, der Nähe zu einer Heizung oder tagsüber in einem Fahrzeug), um eine mögliche Verformung des Bedienfelds, eine Beschädigung der eingebauten Komponenten oder instabile Betriebsweise zu vermeiden. (Empfohlener Betriebstemperaturbereich: 5 – 40 °C bzw. 41 – 104 °F.)
- Stellen Sie keine Gegenstände aus Vinyl, Kunststoff oder Gummi auf dem Instrument ab. Hierdurch können Verfärbungen des Bedienfeldes oder der Tasten entstehen.
- Bei einem Modell mit polierter Oberfläche können Stöße mit Metall-, Porzellan- oder anderen harten Gegenständen dazu führen, dass die Oberfläche des Instruments Sprünge bekommt oder abblättert. Handeln Sie umsichtig.
- Bei extremem Wechsel von Temperatur oder Luftfeuchtigkeit kann Kondensation auftreten, und es bildet sich Kondenswasser auf der Instrumentenoberfläche. Falls das Wasser nicht entfernt wird, könnten die Holzteile das Wasser aufnehmen und dadurch beschädigt werden. Wischen Sie in jedem Fall jegliches Wasser sofort mit einem weichen Tuch fort.

### ■ Sichern von Daten

- Gespeicherte Daten können durch eine Fehlfunktion oder durch falsche Bedienung verloren gehen. Speichern Sie wichtige Daten auf einem externen Gerät wie einem Computer (weitere Informationen finden Sie im Online-Handbuch „Computer-related Operations“ (Computerfunktionen), Seite 7).

## Informationen

### ■ Über Copyrights

- Das Kopieren von im Handel erhältlichen Musikdaten, einschließlich, jedoch ohne darauf beschränkt zu sein, MIDI- und/oder Audio-Daten, ist mit Ausnahme für den privaten Gebrauch strengstens untersagt.
- Dieses Produkt enthält und bündelt Computerprogramme und Inhalte, die von Yamaha urheberrechtlich geschützt sind, oder für die Yamaha die Lizenz zur Benutzung der urheberrechtlich geschützten Produkte von Dritten besitzt. Dieses urheberrechtlich geschützte Material umfasst ohne Einschränkung sämtliche Computersoftware, Styles-Dateien, MIDI-Dateien, WAVE-Daten, Musikpartituren und Tonaufzeichnungen. Jede nicht genehmigte Benutzung von solchen Programmen und Inhalten, die über den persönlichen Gebrauch hinausgeht, ist gemäß den entsprechenden Gesetzen nicht gestattet. Jede Verletzung des Urheberrechts wird strafrechtlich verfolgt. DAS ANFERTIGEN, WEITERGEBEN ODER VERWENDEN ILLEGALER KOPIEN IST VERBOTEN.

### ■ Über Funktionen/Daten, die Bestandteil des Instruments sind

- Die Länge bzw. das Arrangement von einigen der Preset-Songs wurde bearbeitet, weswegen sie möglicherweise etwas anders klingen als die Original-Songs.

### ■ Über diese Bedienungsanleitung

- Die in dieser Bedienungsanleitung gezeigten Abbildungen dienen lediglich zur Veranschaulichung und können vom tatsächlichen Aussehen an Ihrem Gerät abweichen.
- Die in diesem Handbuch erwähnten Firmen- und Produktnamen sind Warenzeichen bzw. eingetragene Warenzeichen der betreffenden Firmen.

- Verwenden Sie die Kopfhörer des Instruments/Geräts nicht über eine längere Zeit mit zu hohen oder unangenehmen Lautstärken. Hierdurch können bleibende Hörschäden auftreten. Falls Sie Gehörverlust bemerken oder ein Klingeln im Ohr feststellen, lassen Sie sich von Ihrem Arzt beraten.

## Verwenden der Sitzbank (falls diese im Lieferumfang enthalten ist)

- Achten Sie auf einen sicheren Stand der Bank, damit sie nicht versehentlich umstürzt.
- Spielen Sie nicht unvorsichtig mit der Bank und stellen Sie sich nicht auf die Bank. Die Verwendung der Bank als Werkzeug oder Trittleiter oder für andere Zwecke kann zu Unfällen oder Verletzungen führen.
- Es sollte immer nur eine Person auf der Bank sitzen, um die Möglichkeit eines Unfalls oder von Verletzungen zu vermeiden.
- Wenn die Schrauben der Bank sich nach längerer Benutzung lockern, so ziehen Sie die Schrauben regelmäßig mit Hilfe des mitgelieferten Werkzeugs fest.
- Passen Sie besonders sorgfältig auf kleine Kinder auf, damit diese nicht von der Rückseite der Sitzbank herunterfallen. Da die Bank keine Rücklehne hat, kann eine unbeaufsichtigte Verwendung zu Unfällen oder Verletzungen führen.

*Vielen Dank, dass Sie sich für das Yamaha ARIUS entschieden haben.  
Um das Leistungspotenzial und die Funktionen des Geräts optimal nutzen zu können,  
lesen Sie sich die Bedienungsanleitungen bitte gründlich durch, und bewahren Sie sie  
bequem zugänglich auf, um jederzeit darauf zurückgreifen zu können.*

## Über die Bedienungsanleitungen

---

Für dieses Instrument stehen die folgenden Bedienungsanleitungen zur Verfügung.

### Mitgelieferte Bedienungsanleitungen



#### **Bedienungsanleitung (dieses Buch)**

Hierin wird die Benutzung des Instruments erklärt.



#### **Quick Operation Guide (Übersicht über die Kurzbefehle) (gesondertes Blatt)**

Hier finden Sie die den Tasten und der Tastatur zugeordneten Funktionen in einer leicht verständlichen Tabelle.

### Online-Handbücher (im PDF-Format)



#### **Computer-related Operations (Computerfunktionen)**

Enthält Anleitungen zum Anschluss dieses Instruments an einen Computer, Vorgänge und Funktionen im Zusammenhang mit dem Übertragen von Songdaten sowie MIDI-Funktionen wie MIDI-Kanal- und Local-Control-Einstellungen.



#### **MIDI Reference (MIDI-Referenz)**

Sie enthält MIDI-Datenformat und MIDI-Implementations-tabelle.



#### **MIDI Basics (Grundlagenwissen zu MIDI, nur auf Deutsch, Englisch und Französisch)**

Hier finden Sie grundlegende Erklärungen zu MIDI.

Um diese Handbücher zu erhalten, rufen Sie die Website „Yamaha Downloads“ auf, wählen Ihr Land aus, geben „YDP-142“ oder „YDP-162“ in das Textfeld „Model Name“ ein und klicken anschließend auf [SEARCH].

#### **Yamaha Downloads**

<http://download.yamaha.com/>

## Mitgeliefertes Zubehör

---

- |   |  |
|---|--|
| <input type="checkbox"/> Bedienungsanleitung (dieses Handbuch)                                      | <input type="checkbox"/> Online-Mitglieder- und Produktregistrierung* <sup>1</sup> |
| <input type="checkbox"/> Quick Operation Guide (Übersicht über die Kurzbefehle) (gesondertes Blatt) | <input type="checkbox"/> Netzadapter* <sup>2</sup>                                 |
| <input type="checkbox"/> „50 Greats for the Piano“ (Notenheft)                                      | <input type="checkbox"/> Netzkabel (nur YDP-162)                                   |
|   | <input type="checkbox"/> Sitzbank* <sup>2</sup>                                    |

\*<sup>1</sup> Halten Sie zum Ausfüllen des Anwender-Registrierungsformulars die „PRODUCT ID“, die auf dem Blatt steht, bereit.

\*<sup>2</sup> Wird u. U. in Ihrem Gebiet nicht mitgeliefert. Wenden Sie sich in diesem Fall bitte an Ihren Yamaha-Händler.

# Bedienelemente und Anschlüsse

Die Abbildungen wurden vom YDP-142 übernommen.

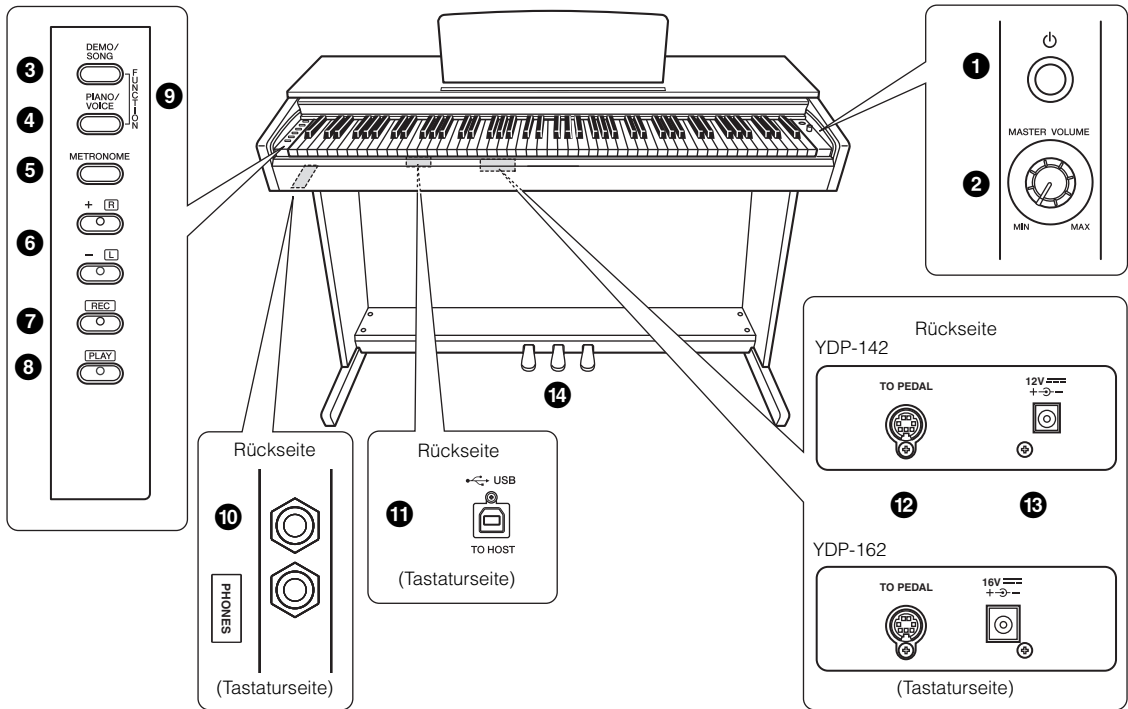

- 1** [ ]-Schalter (Standby/On) ..... Seite 10  
Schaltet das Gerät ein oder auf Standby.
- 2** [MASTER VOLUME]-Regler ..... Seite 12  
Zum Einstellen der Gesamtlautstärke.
- 3** [DEMO/SONG]-Taste ..... Seite 17, 22  
Zur Wiedergabe der Demo-Songs und der Preset-Songs.
- 4** [PIANO/VOICE]-Taste ..... Seite 16, 18, 20  
Für die Auswahl einer Voice, von zwei Voices, die kombiniert werden, oder eines Reverb-Typen.
- 5** [METRONOME]-Taste ..... Seite 14  
Zum Starten bzw. Stoppen des Metronoms.
- 6** [+R]-, [-L]-Tasten ..... Seite 16, 19, 23
  - Im Normalfall zum Auswählen der nächsten oder der vorherigen Voice.
  - Während der Song-Wiedergabe zum Auswählen des nächsten oder vorherigen Songs und zum einzelnen Ein-/Ausschalten der Parts für die rechte und linke Hand (wobei in diesem Fall die [PLAY]-Taste gedrückt gehalten wird).
  - Während der Metronom-Wiedergabe zum Erhöhen oder Verringern des Tempos.
- 7** [REC]-Taste ..... Seite 24  
Zum Aufnehmen Ihres Spiels auf der Tastatur.
- 8** [PLAY]-Taste ..... Seite 25  
Zur Wiedergabe des aufgezeichneten Spiels.
- 9** [FUNCTION] ..... Seite 19  
Werden diese beiden Tasten gedrückt gehalten und gleichzeitig die angegebenen Tastenkombinationen gedrückt, werden die MIDI- oder Transpose-Parameter eingestellt.
- 10** [PHONES]-Buchsen ..... Seite 11  
Zum Anschließen eines standardmäßigen Stereo-Kopfhörerpaars.
- 11** [USB TO HOST]-Anschluss  
Zum Anschließen an einen Computer. Weitere Informationen finden Sie im Handbuch „Computer-related Operations“ (Computerbezogene Vorgänge und Funktionen, Seite 7).  
**ACHTUNG**  
Verwenden Sie ein USB-Kabel des Typs AB mit einer Länge von weniger als 3 Metern. Kabel des Typs USB 3.0 können nicht verwendet werden.
- 12** [TO PEDAL]-Buchse ..... Seite 30  
Zum Anschließen des Pedalkabels.
- 13** DC IN-Buchse ..... Seite 10  
Zum Anschließen des Netzadapters.
- 14** Pedale ..... Seite 13  
Zum Steuern der Funktionen „Expression“ und „Sustain“, wie bei einem akustischen Klavier.



# Aufbau

## Tastaturabdeckung

### So öffnen Sie die Tastaturabdeckung:

Heben Sie die Abdeckung etwas an, und schieben Sie sie dann zum Öffnen nach hinten.

### So schließen Sie die Tastaturabdeckung:

Ziehen Sie die Abdeckung zu sich heran, und senken Sie die Abdeckung behutsam über die Tasten.

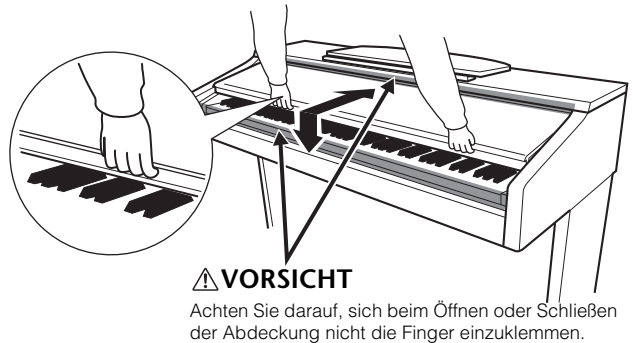

### ⚠ VORSICHT

- Halten Sie die Abdeckung mit beiden Händen fest, wenn Sie sie öffnen oder schließen. Lassen Sie sie erst los, wenn sie vollständig geöffnet oder geschlossen ist. Achten Sie darauf, dass sich zwischen Abdeckung und Instrument niemand (weder Sie noch andere, vor allem aber keine Kinder) die Finger einklemmt.
- Legen Sie auf der Tastaturabdeckung keine Gegenstände wie Metallteile oder Papier ab. Kleine Gegenstände, die auf der Tastaturabdeckung abgelegt werden, können beim Öffnen der Abdeckung in das Instrument hineinfallen, und unter Umständen ist es anschließend äußerst schwierig oder gar unmöglich, sie daraus zu entfernen. Mögliche Folgen sind ein elektrischer Schlag, ein Kurzschluss, Feuer oder andere schwerwiegende Schäden am Instrument.

## Notenablage

### So klappen Sie die Notenablage auf:

- 1** Ziehen Sie die Notenablage nach oben und so weit wie möglich zu sich heran.
- 2** Klappen Sie die beiden Metallstützen links und rechts an der Rückseite der Notenablage herunter.
- 3** Senken Sie die Notenablage ab, bis sie auf den Metallstützen liegt.

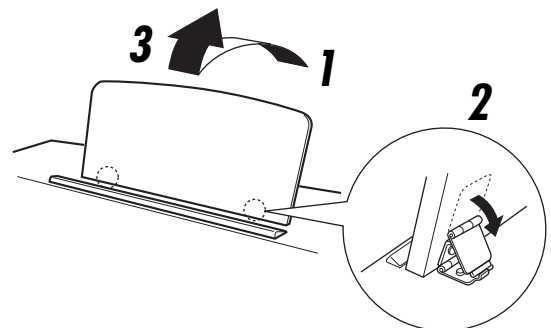

### So klappen Sie die Notenablage ein:

- 1** Ziehen Sie die Notenablage so weit wie möglich zu sich heran.
- 2** Heben Sie die beiden Metallstützen an der Rückseite der Notenablage nach oben.
- 3** Senken Sie die Notenablage langsam nach hinten ab, bis sie aufliegt.

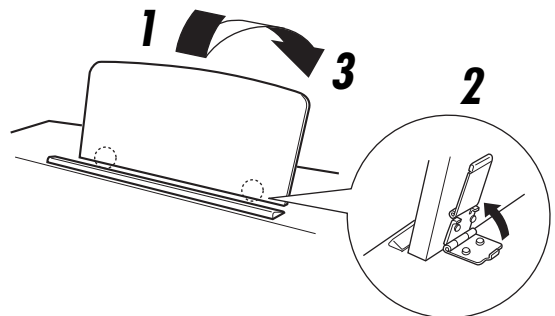

### ⚠ VORSICHT

- Benutzen Sie die Notenablage nicht in halb aufgeklappter Position. Wenn Sie die Notenablage herunterklappen, lassen Sie sie nicht auf das Instrument fallen, sondern legen Sie sie vorsichtig ab.

# Einschalten des Instruments

## 1 Schließen Sie den Netzadapter in der abgebildeten Reihenfolge an.

[YDP-162]

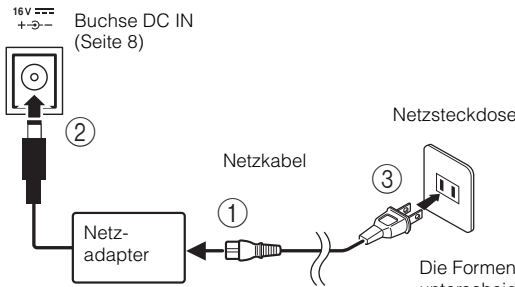

[YDP-142]

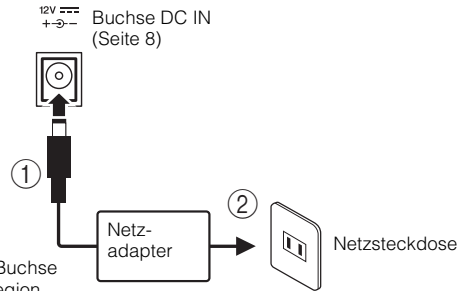

Die Formen von Stecker und Buchse unterscheiden sich je nach Region.

### **⚠ WARNUNG**

Verwenden Sie ausschließlich den angegebenen Adapter (Seite 32). Die Benutzung eines anderen Adapters kann zu irreparablen Schäden am Adapter und am Instrument führen.

### **⚠ VORSICHT**

Ziehen Sie den Netzstecker bei längerer Nichtbenutzung des Instruments oder bei einem Gewitter aus der Netzsteckdose.

### **HINWEIS**

Führen Sie diese Schritte in umgekehrter Reihenfolge aus, wenn Sie das Gerät vom Netz trennen möchten.

## 2 Um das Instrument einzuschalten, drücken Sie den [⏻]-Schalter (Standby/On).

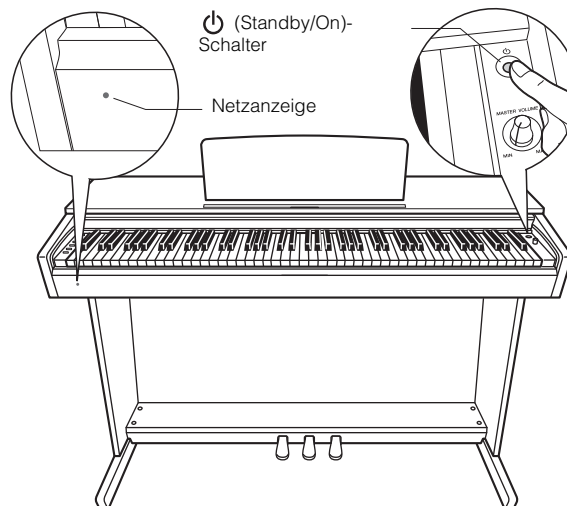

### **Netzanzeige**

Wenn Sie die Tastaturabdeckung schließen, ohne das Instrument in den Standby-Modus zu schalten, leuchtet die Netzanzeige weiter und zeigt damit an, dass das Gerät noch eingeschaltet ist.

Wenn Sie das Gerät in den Standby-Modus schalten möchten, drücken Sie erneut den [⏻]-Schalter (Standby/On) eine Sekunde lang. Die Netzanzeige erlischt.

### **⚠ VORSICHT**

Auch wenn sich der [⏻]-Schalter (Standby/On) in der Stellung „Standby“ befindet, verbraucht das Gerät geringfügig Strom. Wenn Sie das Instrument längere Zeit nicht verwenden, sollten Sie das Netzkabel immer aus der Wandsteckdose ziehen.

# Automatische Abschaltung

Um unnötigen Stromverbrauch zu vermeiden, besitzt dieses Instrument eine Funktion zur automatischen Abschaltung, die das Instrument automatisch ausschaltet, wenn es ca. 30 Minuten lang nicht benutzt wird. Wenn Sie die automatische Abschaltung nicht verwenden möchten, deaktivieren Sie sie gemäß der folgenden Anleitung. Die Einstellung (deaktiviert oder aktiviert) bleibt auch beim Ausschalten erhalten.

**HINWEIS**  
Standardeinstellung:  
Aktivieren

## Deaktivieren der automatischen Abschaltung

Schalten Sie das Instrument aus. Halten Sie die tiefste Taste gedrückt, und drücken Sie den [⏻]-Schalter (Standby/On), um das Instrument wieder einzuschalten. Die [REC]-Anzeige blinkt dreimal und zeigt damit an, dass die automatische Abschaltung deaktiviert wurde.

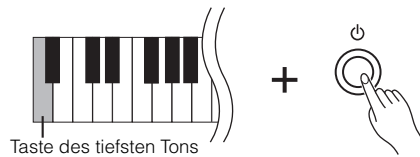

Sie können die automatische Abschaltung auch deaktivieren, ohne den Strom auszuschalten. Halten Sie dazu gleichzeitig die Tasten [DEMO/SONG] und [PIANO/VOICE] gedrückt und schlagen Sie die Taste A<sup>#5</sup> an.

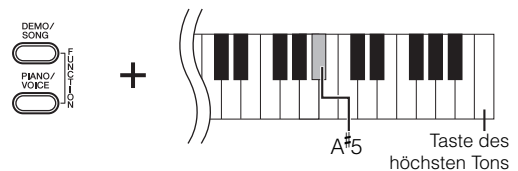

## Erneutes Aktivieren der automatischen Abschaltung

Um die automatische Abschaltfunktion wieder zu aktivieren, halten Sie gleichzeitig die Tasten [DEMO/SONG] und [PIANO/VOICE] gedrückt und schlagen Sie die Taste A5 an.

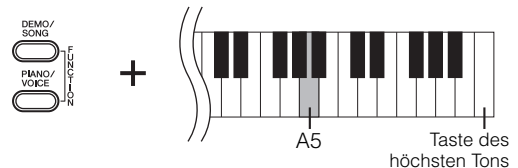

# Verwendung von Kopfhörern

Dieses Instrument ist mit zwei [PHONES]-Buchsen ausgestattet, Sie können also zwei Sets von standardmäßigen Stereo-Kopfhörern anschließen. Wenn Sie nur ein Kopfhörer-Set nutzen, können Sie es beliebig an eine der Buchsen anschließen. Die Lautsprecher werden dann automatisch abgeschaltet.

## ⚠ VORSICHT

Verwenden Sie Kopfhörer nicht für längere Zeit mit einer hohen Lautstärke. Andernfalls können Hörschäden auftreten.

## Verwenden der Kopfhöreraufhängung (nur für YDP-162)

Sie können den Kopfhörer an diesem Instrument aufhängen. Eine Anleitung zur Montage der Kopfhöreraufhängung finden Sie im Abschnitt „Montage des Keyboardständers“ auf Seite 28.

## ACHTUNG

Verwenden Sie die Kopfhöreraufhängung ausschließlich für Kopfhörer. Andernfalls können Instrument oder Aufhängung beschädigt werden.

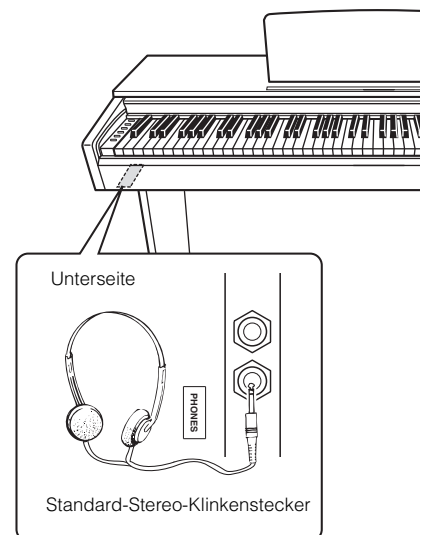

# Spielen auf dem Klavier

## ■ Einstellen der Lautstärke

Stellen Sie zu Beginn Ihres Spiels die Lautstärke für die gesamte Tastatur mithilfe des [MASTER VOLUME]-Drehreglers ein.



### ⚠ VORSICHT

Verwenden Sie dieses Instrument nicht über eine längere Zeit mit hoher Lautstärke, um Hörschäden zu vermeiden.

## ■ Intelligent Acoustic Control (I.A.C.; Intelligente Akustiksteuerung)

Diese Funktion regelt und steuert automatisch die Klangqualität je nach Gesamtlautstärke des Instruments. So können Sie selbst bei niedriger Lautstärke sowohl tiefe als auch hohe Töne klar hören.

### Aktivieren von I.A.C.:

Halten Sie [PIANO/VOICE] gedrückt, und schlagen Sie die Taste F#0 an.

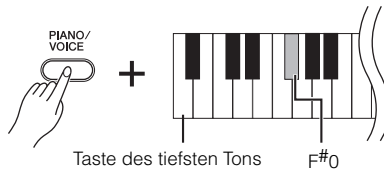

### Deaktivieren von I.A.C.:

Halten Sie [PIANO/VOICE] gedrückt, und schlagen Sie die Taste F0 an.

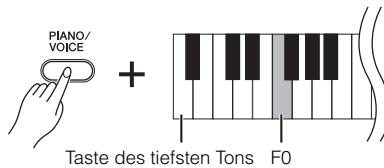

### Einstellen des Effektanteils von I.A.C.:

Halten Sie [PIANO/VOICE] gedrückt und schlagen Sie eine der Tasten A-1 bis D#0 an.

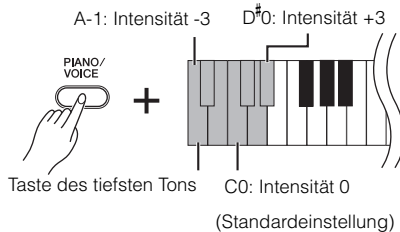

Je höher dieser Wert ist, um so deutlicher sind tiefe und hohe Töne bei niedriger Lautstärke zu hören.

**Standardeinstellung:**  
Eingeschaltet

**Einstellungsbereich:**  
A-1 (-3) ~ D#0 (+3)

**Standardeinstellung:** C0 (0)

# Verwenden der Pedale

## Dämpferpedal (rechts)

Bei gedrücktem Pedal werden Noten länger gehalten. Beim Loslassen dieses Pedals werden die gehaltenen Noten sofort unterbrochen (gedämpft). Die „Halbpedal“-Funktion dieses Pedals erzeugt Teil-Halteeffekte, je nachdem, wie weit Sie das Pedal herunterdrücken.

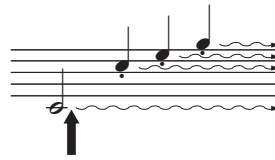

Wenn Sie das Dämpferpedal an dieser Stelle betätigen, werden diese Note und die bis zum Loslassen des Pedals gespielten Noten länger gehalten.

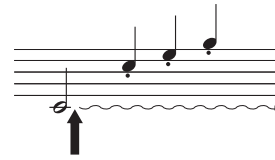

Wenn Sie das Sostenuto-Pedal an dieser Stelle herunterdrücken und gleichzeitig die Taste gedrückt halten, klingt die Note so lange aus, wie Sie das Pedal gedrückt halten.

## Sostenuto-Pedal (Mitte)

Wenn Sie dieses Pedal betätigen und gleichzeitig die Tasten gedrückt halten, werden die gespielten Noten länger gehalten, (so, als ob das Dämpferpedal gedrückt worden wäre), aber alle anschließend gespielten Noten werden nicht gehalten. Somit können Sie beispielsweise einen Akkord oder einen einzelnen tiefen Ton halten und gleichzeitig andere Noten „staccato“ spielen.

## Leisepedal (links)

Durch Drücken des Soft- oder Leisepedals wird die Lautstärke aller gespielten Noten verringert, und der Klang wird weicher. Dieser Effekt wird sich nicht auf die Noten aus, die vor dem Betätigen dieses Pedals gespielt wurden. Wenn Sie die Voice „Jazz Organ“ auswählen, wird durch Drücken des linken Pedals zwischen schneller und langsamer Drehgeschwindigkeit des Rotationslautsprechers hin- und hergeschaltet (Seite 16).

### HINWEIS

Wenn das Dämpferpedal nicht funktioniert, vergewissern Sie sich, dass das Pedalkabel ordnungsgemäß an die Haupteinheit angeschlossen ist (Seite 30).

### Halbpedal-Funktion

Mit dieser Funktion können Sie die Haltedauer des Klanges je nach zurückgelegtem Pedalweg variieren. Der Klang wird um so länger gehalten, je weiter das Pedal heruntergedrückt wird. Wenn Sie z. B. das Dämpferpedal betätigen und der Klang aller gespielten Noten zu sehr „verschmiert“, können Sie das Pedal nur halb oder noch geringer herunterdrücken, um die Haltedauer zu verringern.

### HINWEIS

Wenn das Sostenuto-Pedal gedrückt gehalten wird, sind Voices für Orgel und Streichinstrumente nach dem Loslassen der Tasten ohne Abklingen weiterhin zu hören.

# Verwenden der Damper Resonance

Der Damper-Resonance-Effekt simuliert den gehaltenen Klang des Dämpferpedals eines Flügels so, als ob Sie das Dämpferpedal betätigen und auf der Tastatur spielen würden. Dieser Effekt wird auf den gesamten Klang des Instruments angewendet.

### So schalten Sie die Funktion „Damper Resonance“ ein:

Halten Sie die Taste [PIANO/VOICE] gedrückt, und schlagen Sie die Taste G<sup>#</sup>2 an.

### So schalten Sie die Funktion „Damper Resonance“ aus:

Halten Sie die Taste [PIANO/VOICE] gedrückt, und drücken Sie die Taste G2.

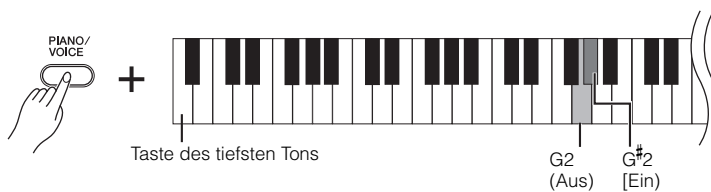

### Standardeinstellung:

Eingeschaltet

# Verwenden des Metronoms

Die Metronom-Funktion ist äußerst praktisch, um mit einer exakten Tempovorgabe zu üben.

**1 Drücken Sie zum Starten die Taste [METRONOME].**

**2 Zum Stoppen des Metronoms drücken Sie die Taste [METRONOME] erneut.**

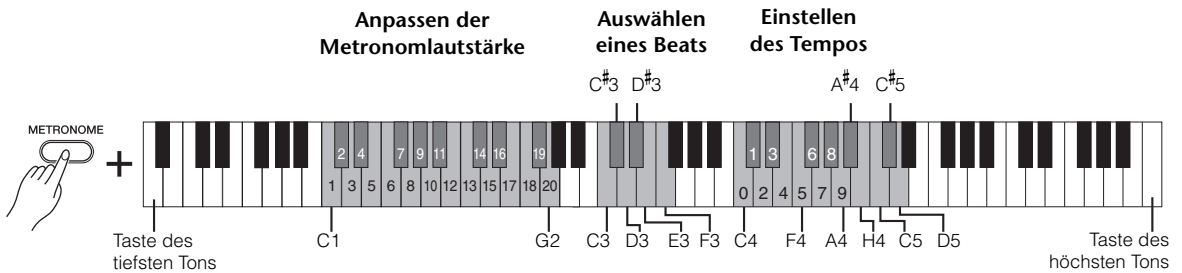

## Auswählen eines Beats

Halten Sie die [METRONOME]-Taste gedrückt, und schlagen Sie eine der Tasten C3 – F3 an.

| Taste | Beat |
|-------|------|
| C3    | 0    |
| C#3   | 2    |
| D3    | 3    |
| D#3   | 4    |
| E3    | 5    |
| F3    | 6    |

## Einstellen des Tempos

Das Metronomtempo kann auf einen beliebigen Wert zwischen 5 und 280 Beats pro Minute eingestellt werden.

### So erhöhen oder verringern Sie den Wert um 1:

Drücken Sie bei laufendem Metronom die Taste [+R] zum Erhöhen oder [-L] zum Verringern. Alternativ halten Sie die [METRONOME]-Taste gedrückt, und drücken Sie die Taste C#5 zum Erhöhen oder H4 zum Verringern.

### So erhöhen oder verringern Sie den Wert um 10:

Halten Sie die [METRONOME]-Taste gedrückt, und drücken Sie die Taste D5 zum Erhöhen oder die Taste A#4 zum Verringern.

### So geben Sie einen dreistelligen Wert an:

Halten Sie die [METRONOME]-Taste gedrückt, und drücken Sie nacheinander die Tasten C4 – A4 in der entsprechenden Reihenfolge. Um beispielsweise „95“ einzugeben, drücken Sie die Tasten C4 (0), A4 (9) und F4 (5) in dieser Reihenfolge.

## Zurücksetzen des Wertes auf die Standardeinstellung (120)

Halten Sie die [METRONOME]-Taste gedrückt, und drücken Sie gleichzeitig [+R] und [-L] oder die Taste C5 (Standardeinstellung).

## Einstellen der Lautstärke

Halten Sie die [METRONOME]-Taste gedrückt, und drücken Sie zum Einstellen der Lautstärke des Metronoms eine der Tasten zwischen C1 und G2. Das Anschlagen einer höheren Taste im Tastaturbereich bewirkt eine höhere Lautstärke, das Anschlagen einer niedrigeren Taste eine geringere Lautstärke.

**Standardeinstellung:** 0 (C3)

**Einstellungsbereich:**

C1 (1) ~ G2 (20)

**Standardeinstellung:**

D2 (15)

# Ändern der Anschlagempfindlichkeit

Hier können Sie die Anschlagstärke einstellen (d.h. wie der Klang auf Ihre Art des Spiels auf der Tastatur reagiert). Halten Sie die Taste [PIANO/VOICE] gedrückt, und schlagen Sie eine der Tasten A6 – C7 an.

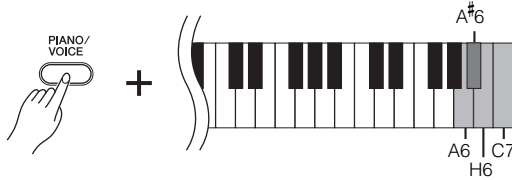

## HINWEIS

Diese Einstellungen ist bei einigen Voices, wie z.B. Orgelklängen, deaktiviert.

## Standardeinstellung:

H6 (Medium)

| Taste | Anschlagempfindlichkeit  | Beschreibung  |
|-------|--------------------------|---|
| A6    | Fixed (Fest eingestellt) | Die Lautstärke ändert sich nicht, gleichgültig, wie hart oder weich Sie die Tasten anschlagen.  |
| A#6   | Soft (Weich)             | Die Lautstärke ändert sich sehr wenig, wenn Sie die Tasten hart oder weich anschlagen.  |
| H6    | Medium (Mittel)          | Dies ist die Standard-Anschlagempfindlichkeit des Klavierklanges.   |
| C7    | Hard (Hart)              | Die Lautstärke ändert sich sehr deutlich von pianissimo bis fortissimo für dynamischen und dramatischen Ausdruck. Sie müssen die Tasten fest anschlagen, um einen lauten Klang zu erzeugen. |

# Wartung

Um Ihr ARIUS in einem optimalen Zustand zu halten, empfehlen wir, die folgenden Punkte der Wartung periodisch auszuführen.

## Wartungsmaßnahmen für Instrument und Sitzbank

- Benutzen Sie zur Reinigung des Instruments ein weiches, trockenes oder leicht angefeuchtetes Tuch.

### ACHTUNG

Verwenden Sie keine Farbverdünner, Lösungsmittel, Reinigungsflüssigkeiten oder mit chemischen Substanzen imprägnierte Reinigungstücher.

- Bei einem Modell mit polierter Oberfläche entfernen Sie Staub und Schmutz vorsichtig mit Hilfe eines weichen Tuchs. Wischen Sie nicht mit zu großem Druck, da die Oberfläche des Instruments durch kleine Schmutzpartikel zerkratzt werden könnte.  
Um den Polierglanz der Oberfläche zu bewahren, geben Sie eine im Handel erhältliche Klavierpolitur auf ein weiches Tuch und wischen damit über die Oberfläche des Instruments. Polieren Sie anschließend mit einem anderen Tuch nach. Lesen Sie die Gebrauchsanweisung vor dem Verwenden der Klavierpolitur sorgfältig durch.
- Ziehen Sie die Schrauben am Instrument und an der Sitzbank regelmäßig fest.

## Pedalreinigung

Wie bei einem akustischen Klavier können die Pedale im Laufe der Jahre anlaufen. In diesem Fall polieren Sie das Pedal mit einer speziellen Paste für Klavierpedale. Bevor Sie die Paste verwenden, lesen Sie die Gebrauchsanweisung sorgfältig durch.

## Stimmung

Im Gegensatz zu einem akustischen Klavier muss dieses Instrument nicht von einem Fachmann gestimmt werden. (Die Tonhöhe kann jedoch vom Benutzer zum Zweck der Abstimmung mit anderen Instrumenten eingestellt werden.) Die Tonhöhe digitaler Instrumente wird immer perfekt gehalten.

## Beim Transport

Dieses Instrument können Sie vollständig aufgebaut oder zerlegt in einen Transporter laden. Lehnen Sie in letzterem Fall das Instrument (vor allem die Tastatureinheit) nicht gegen eine Wand, und stellen Sie sicher, dass die Teile horizontal im Transporter abgelegt werden. Setzen Sie das Instrument beim Transport keinen übermäßigen Vibrationen oder starken Stößen aus. Wenn Sie das Instrument vollständig aufgebaut transportieren, prüfen Sie unbedingt den festen Sitz sämtlicher Schrauben, und ziehen Sie sie gegebenenfalls an.

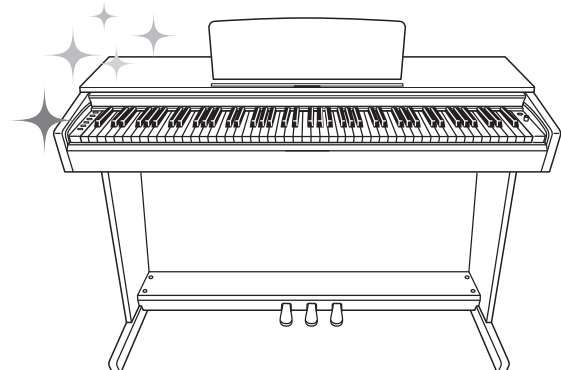

# Sounds verschiedener Instrumente spielen (Voices)

## Auswählen einer Voice

### So wählen Sie „Grand Piano 1“:

Drücken Sie einfach die Taste [PIANO/VOICE].

### So wählen Sie eine andere Voice aus:

Nachdem Sie die Taste [PIANO/VOICE] gedrückt haben, drücken Sie auf [+R] oder [-L], um die nächste oder vorherige Voice auszuwählen.

### So wählen Sie eine bestimmte Voice aus:

Halten Sie die Taste [PIANO/VOICE] gedrückt, und schlagen Sie eine der Tasten C1 – A1 an. Details darüber, welche Voice jeder Taste zugewiesen ist, finden Sie in der nachstehenden Liste.

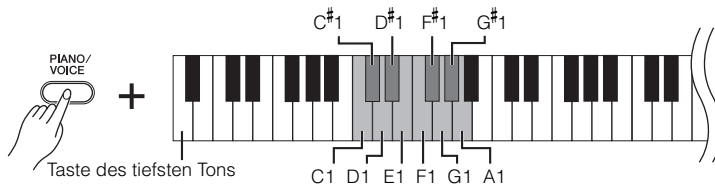

### HINWEIS

Die Eigenheiten der Voices können Sie beim Wiedergeben der Demo-Songs kennenlernen (Seite 17).

## Voice-Liste

| Taste | Voice-Name                         | Beschreibung der Voice  |
|-------|------------------------------------|---|
| C1    | Grand Piano 1<br>(Flügel 1)        | Dieser Klang wurde von einem Konzertflügel gesampelt. Je nach Stärke Ihres Tastenanschlags werden unterschiedliche Samples verwendet und weichere Klangänderungen erzeugt. Geeignet nicht nur für klassische Kompositionen, sondern für Klavierstücke jeden Musikstils. |
| C#1   | Grand Piano 2<br>(Flügel 2)        | Warmer und weicher Klavierklang. Gut für Balladen geeignet.   |
| D1    | Grand Piano 3<br>(Flügel 3)        | Raumfüllender und klarer Klavierklang mit hellem Nachhall. Gut geeignet für Popmusik.   |
| D#1   | E.Piano 1 (elektrisches Klavier 1) | Ein durch FM-Synthese erzeugter Sound eines elektronischen Klaviers. Gut geeignet für übliche Popmusik.   |
| E1    | E.Piano 2 (elektrisches Klavier 2) | Der Klang eines E-Pianos mit Metallzungen und mit Hartgummi belegten Hämmern. Weicher Klang bei weichem Anschlag und aggressiver Klang bei hartem Anschlag.   |
| F1    | Harpsichord<br>(Cembalo)           | Cembalo, das häufigste Tasteninstrument in der Barockmusik. Da beim Cembalospiel die Saiten angerissen werden, gibt es keine Anschlagempfindlichkeit. Es entsteht jedoch ein zusätzlicher charakteristischer Klang beim Loslassen der Tasten.                           |
| F#1   | Vibraphone<br>(Vibraphon)          | Mit relativ weichen Mallets (Holzschlägeln) gespieltes Vibraphon. Die Klangfarbe wird bei härterem Anschlag metallischer.   |
| G1    | Pipe Organ<br>(Pfeifenorgel)       | Ein typischer Pfeifenorgelklang (8 Fuß + 4 Fuß + 2 Fuß). Gut geeignet für sakrale Musik aus dem Barock.   |
| G#1   | Jazz Organ<br>(Hammond-Orgel)      | Der Sound einer elektronischen Orgel mit „Tone Wheel“ (Hammond-Orgel). Oft in Jazz- und Rockmusik eingesetzt. Die Geschwindigkeit des „Rotary Speaker“-Effekts kann mithilfe des linken Pedals eingestellt werden.  |
| A1    | Strings<br>(Streichinstrumente)    | Stereo-gesampeltes großes Streicherensemble mit realistischem Hall. Probieren Sie diese Voice im Dual-Modus einmal zusammen mit einem Klavierklang aus.   |



# Anhören der Demosongs

Für jede Voice steht ein spezieller Demo-Song zur Verfügung.

## 1 Drücken Sie die [DEMO/SONG]-Taste, um die Wiedergabe zu starten.

Die [PLAY]-Anzeige leuchtet, und der Demo-Song für die aktuell gewählte Voice beginnt.

Die Wiedergabe der Demo-Songs beginnt mit dem ausgewählten Song und wird automatisch fortgesetzt. Nach dem letzten Demo-Song kehrt die Wiedergabe dann zum ersten Demo-Song zurück und wird so lange wiederholt, bis Sie sie anhalten.

### So ändern Sie den Demo-Song während der Wiedergabe:

Drücken Sie auf [+R] oder [-L], um zum nächsten oder vorherigen Demo-Song zu wechseln. Um zu einem bestimmten Demo-Song zu wechseln, halten Sie die Taste [DEMO/SONG] gedrückt und schlagen dann eine der Tasten C1 – A1 an.

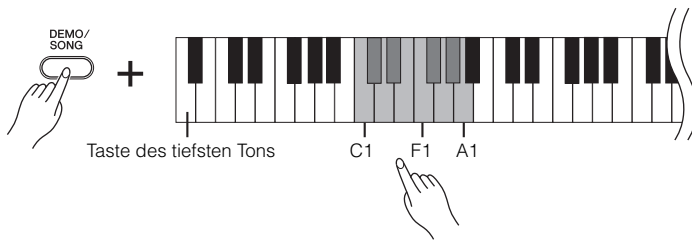

### HINWEIS

Informationen zum Ändern des Wiedergabetempos finden Sie auf Seite 14.

## 2 Drücken Sie die [DEMO/SONG]- oder [PLAY]-Taste, um die Wiedergabe anzuhalten.

Die Kontrolllampe der [PERFORMANCE]-Taste erlischt.

### Liste der Demo-Songs

| Taste | Voice-Name                   | Titel  | Komponist    |
|-------|------------------------------|--|--------------|
| C1    | Grand Piano 1 (Flügel 1)     | Mazurka No.5 op.7-1  | F. F. Chopin |
| C#1   | Grand Piano 2                | Von fremden Ländern und Menchen, Kinderszenen op.15-1                    | R. Schumann  |
| D1    | Grand Piano 3                | Original   | Original     |
| D#1   | E.Piano 1                    | Original   | Original     |
| E1    | E.Piano 2                    | Original   | Original     |
| F1    | Harpsichord                  | Concerto a cembalo obbligato, 2 violini, viola e continuo No.7, BWV.1058 | J. S. Bach   |
| F#1   | Vibraphone (Vibraphon)       | Original   | Original     |
| G1    | Pipe Organ                   | Herr Christ, der ein'ge Gottes-Sohn, BWV.601                             | J. S. Bach   |
| G#1   | Jazz Organ                   | Original   | Original     |
| A1    | Strings (Streichinstrumente) | Original   | Original     |

Die Demo-Songs, ausgenommen Original-Songs, sind kurze, neu arrangierte Auszüge der Originalkompositionen. Die originalen Demo-Songs sind eigene Songs von Yamaha (© 2012 Yamaha Corporation).

# Hinzufügen von Klangvariationen (Reverb)

Dieses Instrument besitzt mehrere Reverb- oder Nachhall-Typen, die dem Klang zusätzliche Tiefe und Ausdruck verleihen und eine realistische Atmosphäre erzeugen. Der entsprechende Reverb-Typ und die Intensität werden beim Auswählen der Voices und Songs automatisch abgerufen. Daher muss der Reverb-Typ nicht ausgewählt werden. Er kann jedoch, falls gewünscht, geändert werden.

## So wählen Sie einen Reverb-Typ aus:

Halten Sie die Taste [PIANO/VOICE] gedrückt, und schlagen Sie eine der Tasten C2 – E2 an.

### [REVERB] im Dual-Modus

Bei der Kombination von Voices wird der optimale Reverb-Typ automatisch zugewiesen.

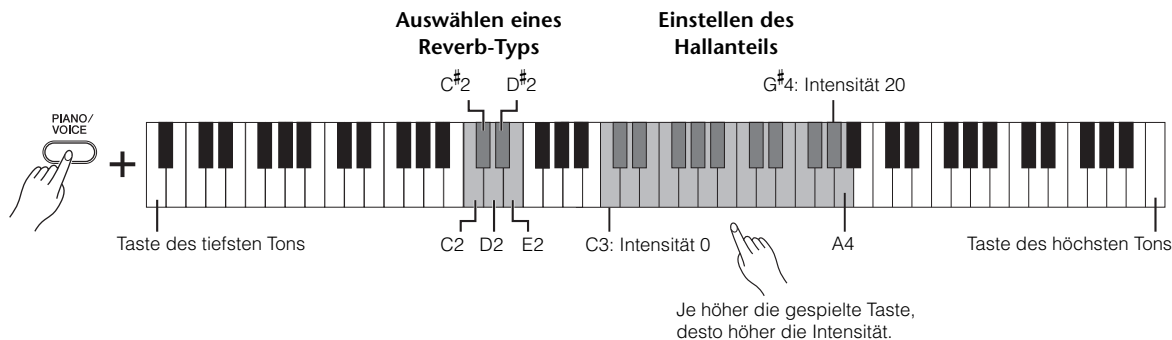

## Liste der Hall-Effekttypen

| Taste | Reverb-Typ     | Beschreibung  |
|-------|----------------|---|
| C2    | Room (Raum)    | Fügt dem Sound einen ständigen Halleffekt hinzu, der dem akustischen Nachhall in einem Raum ähnelt.   |
| C#2   | Hall1 (Saal 1) | Um den Halleffekt zu intensivieren, können Sie die Einstellung „Hall1“ verwenden. Dieser Effekt simuliert den natürlichen Hall eines kleinen Konzertsaals.                |
| D2    | Hall2 (Saal 2) | Um den Halleffekt eines wirklich großen Raums zu erzielen, verwenden Sie die Einstellung „Hall2“. Dieser Effekt simuliert den natürlichen Hall eines großen Konzertsaals. |
| D#2   | Stage (Bühne)  | Simuliert den Nachhall einer Bühnenumgebung.  |
| E2    | Off (Aus)      | Es wird kein Halleffekt angewendet.   |

## So stellen Sie den Hallanteil ein:

Halten Sie die Taste [PIANO/VOICE] gedrückt, und schlagen Sie eine der Tasten C3 bis G#4 an. Je höher die gespielte Taste ist, desto größer ist der Intensitätswert.

Halten Sie die Taste [PIANO/VOICE] gedrückt, und schlagen Sie die Taste A4 an, um den Hallanteil auf den besten Wert für die ausgewählte Voice einzustellen.

### Intensitätsbereich des Hallanteils:

0 (kein Effekt) – 20 (max. Intensität)

# Transponierung der Tonhöhe in Halbtönen

Sie können die Tonhöhe der gesamten Tastatur in Halbtönen nach oben oder unten transponieren, um das Spielen in schwierigen Tonarten zu erleichtern oder um die Tonhöhe der Tastatur einfach an den Tonumfang eines Sängers oder anderer Instrumente anzupassen. Wenn Sie beispielsweise „+5“ wählen, wird beim Anschlagen der Taste C die Tonhöhe F erzeugt. So können Sie einen Song in F-Dur so spielen als wäre er in C-Dur.

## So transponieren Sie die Tonhöhe nach unten:

Halten Sie die Tasten [DEMO/SONG] und [PIANO/VOICE] gedrückt, und schlagen Sie eine beliebige Taste zwischen F#2 (+6) und H2 (-1) an.

## So transponieren Sie die Tonhöhe nach oben:

Halten Sie die Tasten [DEMO/SONG] und [PIANO/VOICE] gedrückt, und schlagen Sie eine beliebige Taste zwischen C#3 (+1) und F#3 (+6) an.

## So stellen Sie die Standardtonhöhe wieder her:

Halten Sie die Tasten [DEMO/SONG] und [PIANO/VOICE] gedrückt, und schlagen Sie gleichzeitig die Taste C3 an.

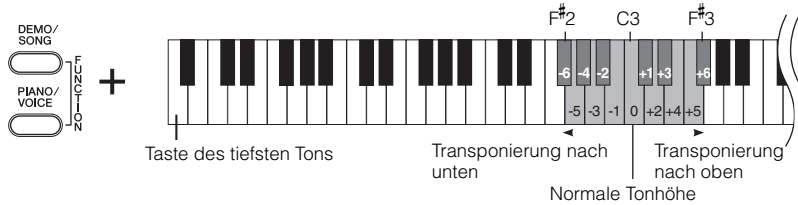

# Feinabstimmen der Tonhöhe

Sie können eine Feinabstimmung der Tonhöhe des gesamten Instruments in Schritten von etwa 0,2 Hz vornehmen. Damit lässt sich die Tonhöhe der Tastatur präzise auf die anderer Instrumente oder einer Musik-CD abstimmen.

## So erhöhen Sie die Tonhöhe (in Schritten von etwa 0,2 Hz):

Halten Sie die Tasten [DEMO/SONG] und [PIANO/VOICE] gedrückt, und drücken Sie gleichzeitig die Taste [+R].

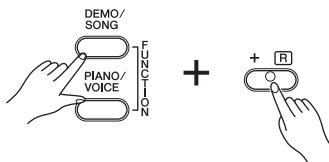

## So verringern Sie die Tonhöhe (in Schritten von etwa 0,2 Hz):

Halten Sie die Tasten [DEMO/SONG] und [PIANO/VOICE] gedrückt, und drücken Sie gleichzeitig die Taste [-L].

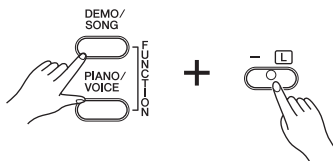

## So stellen Sie die Standardtonhöhe auf 442,0 Hz ein:

Halten Sie die Tasten [DEMO/SONG] und [PIANO/VOICE] gedrückt, und schlagen Sie gleichzeitig die Taste A0 an.



## So stellen Sie die Standardtonhöhe wieder her:

Halten Sie die Tasten [DEMO/SONG] und [PIANO/VOICE] gedrückt, und drücken Sie gleichzeitig die Tasten [+R] und [-L].

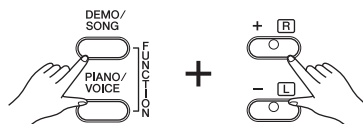

### Hertz (Hz):

Diese Maßeinheit bezieht sich auf die Frequenz eines Klangs und gibt an, wie oft eine Schallwelle pro Sekunde schwingt.

### Einstellungsbereich:

414,8 – 466,8 Hz

### Voreinstellung:

A3 = 440,0 Hz

# Kombinieren von zwei Voices (Dual-Modus)

Sie können zwei Voices kombinieren und gleichzeitig spielen, um einen reicher strukturierten Klang zu erzeugen.

## 1 Aktivieren Sie den Dual-Modus.

Halten Sie die Taste [PIANO/VOICE] gedrückt, und schlagen Sie gleichzeitig zwei Tasten zwischen C1 und A1 an, um die beiden gewünschten Voices auszuwählen. Informationen über die Zuweisung der einzelnen Voices zu den Tasten finden Sie in der „Voice-Liste“ (Seite 16).

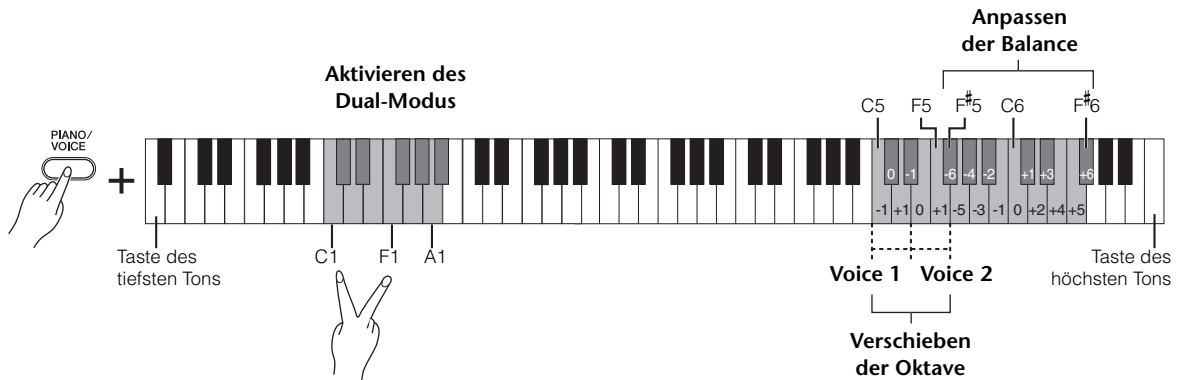

Die der Taste mit dem tieferen Ton zugewiesene Voice wird als Voice 1 bezeichnet, die der Taste mit dem höheren Ton zugewiesene Voice als Voice 2. Im Dual-Modus können Sie dieselbe Voice nicht gleichzeitig Voice 1 und Voice 2 zuweisen.

### So verschieben Sie die Oktave für jede Voice:

Halten Sie die Taste [PIANO/VOICE] gedrückt, und schlagen Sie eine der Tasten C5 – F5 an.

### So stellen Sie die Balance zwischen zwei Voices ein:

Halten Sie die Taste [PIANO/VOICE] gedrückt, und schlagen Sie eine der Tasten F#5 bis F#6 an.

Die Einstellung „0“ sorgt für eine ausgeglichene Balance zwischen beiden.

Einstellwerte unter „0“ erhöhen die Lautstärke von Voice 2, wogegen Werte über „0“ die Lautstärke von Voice 1 erhöhen.

### HINWEIS

Der Dual-Modus und der Duo-Modus (Seite 21) können nicht gleichzeitig aktiviert werden.

## 2 Zum Verlassen des Dual-Modus drücken Sie die Taste [PIANO/VOICE].

# I Duo spielen

Bei dieser Funktion können zwei verschiedene Spieler das Instrument gleichzeitig spielen, einer links und einer rechts und im gleichen Oktavbereich.

## 1 Halten Sie die Taste [PIANO/VOICE] gedrückt, und drücken Sie gleichzeitig [+R] und [-L], um den Duo-Modus zu aktivieren.

Die Tastatur ist in zwei Tastenbereiche unterteilt; E3 ist dabei der Split-Punkt.

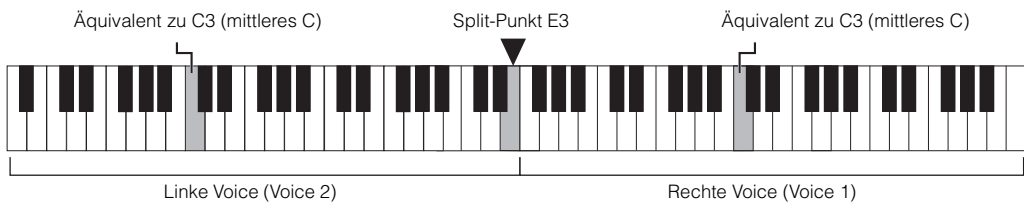
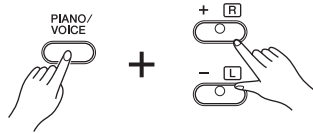

### HINWEIS

Anders als der ähnliche Dual-Modus ist die Duo-Funktion für vierhändiges Klavierspiel gedacht. Daher ist es nicht möglich, der rechten und linken Voice unterschiedliche Voices zuzuordnen.

## 2 Eine Person sollte auf der linken Seite der Tastatur spielen, während die andere auf der rechten Seite spielt.

**So verschieben Sie die Oktave für jede Voice:**

Gleiche Vorgehensweise wie im Dual-Modus (Seite 20).

**So stellen Sie die Lautstärkebalance zwischen den beiden Tastaturabschnitten ein:**

Gleiche Vorgehensweise wie im Dual-Modus (Seite 20).

**Pedal-Funktion im Duo-Modus**

- Dämpferpedal: Sustain-Effekt im rechten Tastaturbereich
- Sostenuto-Pedal: Sustain-Effekt bei beiden Tastaturbereichen
- Leisepedal: Sustain-Effekt im linken Tastaturbereich

## 3 Um den Duo-Modus zu verlassen, halten Sie die Taste [PIANO/VOICE] gedrückt und drücken gleichzeitig [+R] und [-L].

### HINWEIS

Der Split-Punkt kann nicht geändert werden und bleibt immer bei E3.

### HINWEIS

Wenn Sie den Duo-Modus aktivieren, während sich die Tastatur im Dual-Modus befindet, so wird der Dual-Modus beendet. Voice 1 wird als Voice für die gesamte Tastatur verwendet.

# Wiedergabe und Üben von Songs

## ■ Anhören der 50 Preset-Songs

Neben den Demo-Songs stehen Ihnen zum Hörvergnügen auch Preset-Songs zur Verfügung.

### 1 Wählen Sie die Nummer des Songs, den Sie abspielen möchten, aus den mitgelieferten „50 Greats for the Piano“ aus.

Die Nummern der einzelnen Preset-Songs sind den Tasten C2 – C#6 zugeordnet.

### 2 Halten Sie die Taste [DEMO/SONG] gedrückt, und schlagen Sie eine der Tasten C2 bis C#6 an, um die Wiedergabe zu starten.

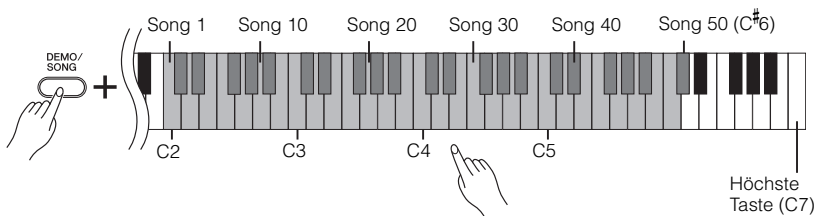

Die Kontrolllampen für [PLAY], [+R] und [-L] leuchten, und die Wiedergabe wird in folgender Reihenfolge fortgesetzt: Die Wiedergabe der Preset-Songs beginnt mit dem ausgewählten Song und wird automatisch fortgesetzt. Nach dem letzten Preset-Song kehrt die Wiedergabe dann zum ersten Preset-Song zurück und wird so lange wiederholt, bis Sie sie anhalten.

#### So ändern Sie den Preset-Song während der Wiedergabe:

Drücken Sie [+R] oder [-L], um zum nächsten oder vorherigen Preset-Song zu wechseln.

#### So ändern Sie das Tempo während der Wiedergabe:

Drücken Sie die Taste [METRONOME], um das Metronom zu starten. Drücken Sie dann [+R] oder [-L], um das Tempo um jeweils einen Schritt zu steigern oder zu verringern. Die weiteren Schritte finden Sie im Abschnitt über die Metronom-Tempoeinstellung (Seite 14).

#### So geben Sie den Song vom Anfang im gewünschten Übungstempo wieder:

Drücken Sie während der Wiedergabe gleichzeitig [+R] und [-L], um zu der Wiedergabeposition am Anfang des Songs zurückzukehren. Die Wiedergabe wird dann im zuletzt angegebenen Tempo fortgesetzt.

### 3 Drücken Sie die [DEMO/SONG]- oder [PLAY]-Taste, um die Wiedergabe anzuhalten.

Die Kontrolllampen der Tasten [PLAY], [+R] und [-L] erlöschen.

#### HINWEIS

Sie können die Preset-Songs auf der Tastatur begleiten. Außerdem können Sie die auf der Tastatur gespielte Voice umschalten.

#### HINWEIS

Weitere Songs können Sie importieren, indem Sie SMF-Dateien von einem Computer laden. Weitere Informationen finden Sie im Handbuch „Computer-related Operations“ (Computerbezogene Vorgänge und Funktionen, Seite 7).

# Üben eines einhändigen Parts

Bei allen Songs, ausgenommen die Demo-Songs (Seite 17), können Sie die Parts für die linke und die rechte Hand einzeln ein- oder ausschalten.

Wenn Sie beispielsweise [+R] abschalten, können Sie den Part für die rechte Hand üben, während der Part für die linke Hand abgespielt wird, und umgekehrt.

## 1 Wählen Sie einen Preset-Song (Seite 22) oder den User-Song (Seite 24).

## 2 Halten Sie die Taste [PLAY] gedrückt, und drücken Sie [+R] oder [-L], um den Part ein- bzw. auszuschalten.

Wird dieselbe Taste wiederholt gedrückt, während die Taste [PLAY] gedrückt gehalten wird, wird die Wiedergabe ein- und wieder ausgeschaltet. Die Kontrolllampe der Taste leuchtet auf und zeigt an, dass der entsprechende Part eingeschaltet ist.

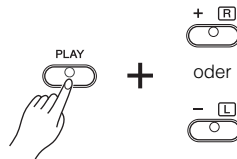

Die Kontrolllampe leuchtet, wenn der Part eingeschaltet ist.

## 3 Üben des abgeschalteten Parts

So ändern Sie das Tempo:

Wenn Sie möchten, können Sie das Tempo zu Übungszwecken ändern. Einzelheiten hierzu finden Sie auf Seite 14.

## 4 Drücken Sie [PLAY], um die Wiedergabe zu stoppen.

# Wiedergabe startet mit dem Taktstrich (inklusive einer eventuell vorhandenen Pause vor der ersten Note)

Mit dieser Quick-Play-Funktion können Sie festlegen, ob ein Song ab der ersten Note wiedergegeben werden soll oder ob bestehende Pausen vor der ersten Note wiedergegeben werden sollen.

### Aktivieren von Quick Play:

Halten Sie die Taste [DEMO/SONG] gedrückt und schlagen Sie die Taste A<sup>#</sup>-1 an, um die Wiedergabe ab der ersten Note oder der ersten Pedalbedienung zu aktivieren.

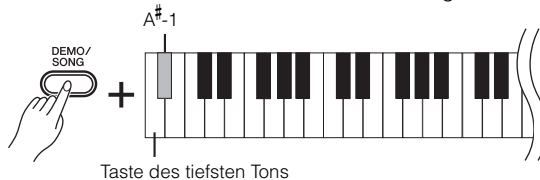

### Deaktivieren von Quick Play:

Halten Sie die Taste [DEMO/SONG] gedrückt und schlagen Sie die Taste des tiefsten Tons an (A-1), um die Wiedergabe vom Taktstrich an (inklusive einer eventuell vorhandenen Pause vor der ersten Note) zu starten.

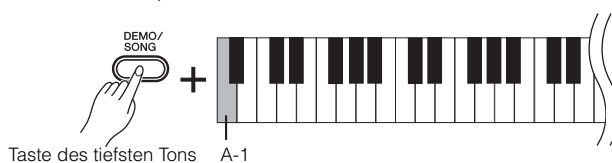

### HINWEIS

Das Auswählen eines anderen Songs setzt den Ein/Aus-Status zurück.

### HINWEIS

Standardeinstellung: Eingeschaltet

# Aufnehmen Ihres Spiels

Dieses Instrument bietet Ihnen die Möglichkeit, Ihr Spiel auf der Tastatur als User-Song aufzunehmen. Sie können maximal zwei Parts (für die linke und die rechte Hand) getrennt aufnehmen.

## Aufnehmen Ihres Spiels

### 1 Wählen Sie für die Aufnahme die gewünschte Voice und andere Parameter, wie z. B. den Beat.

Informationen zur Auswahl von Voices finden Sie auf Seite 16. Falls erforderlich, stellen Sie in diesem Schritt andere Parameter ein, wie z. B. Beat und Effekte.

### 2 Halten Sie die Taste [REC] gedrückt, und drücken Sie dann die Taste [+R] oder [-L], um den Modus „Record Ready“ (Aufnahmebereitschaft) für den Part zu aktivieren, der aufgezeichnet werden soll.

Wenn Sie die Parts für die rechte und linke Hand getrennt nicht separat aufzeichnen möchten, nehmen Sie für beide Parts die gesamte Performance auf.

#### Aufnehmen des Parts für die rechte Hand ([+R])

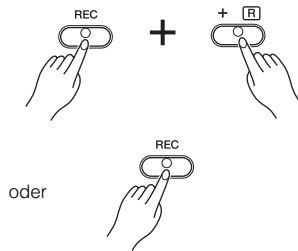

#### Aufnehmen des Parts für die linke Hand ([-L])

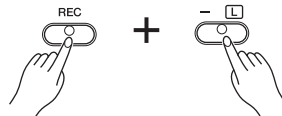

Nach einer Weile blinken die Leuchtanzeigen für [REC] und den ausgewählten Part im aktuellen Tempo.

#### **So verlassen Sie den Modus „Record Ready“:**

Drücken Sie einfach auf [REC].

#### **Wenn für den anderen Part bereits Daten aufgenommen worden sind:**

Die Daten in diesem Part während der Aufnahme wiedergegeben.

### 3 Sie können jetzt auf der Tastatur spielen oder auf [PLAY] drücken, um die Aufnahme zu starten.

Die Kontrolllampe für [REC] leuchtet auf, während die Kontrolllampe für den Aufnahme-Part im aktuellen Tempo blinkt.

### 4 Drücken Sie die [REC]- oder die [PLAY]-Taste, um die Aufnahme zu stoppen.

Die Kontrolllampen der Tasten [REC], [PLAY], [+R] und [-L] blinken und geben damit an, dass aufgezeichnete Daten gespeichert werden. Wenn der Speichervorgang abgeschlossen ist, erlöschen die Kontrolllampen und der Aufnahmevorgang ist damit abgeschlossen.

#### **Aufnahmekapazität**

Dieses Instrument kann bis zu 100 KB Daten aufnehmen (etwa 11.000 Noten).

#### **HINWEIS**

Sie können während der Aufnahme das Metronom verwenden; der Ton des Metronoms wird jedoch nicht aufgezeichnet.

#### **ACHTUNG**

Wenn ein Part Daten enthält, leuchtet die Kontrolllampe für den Part. Beachten Sie, dass der Aufnahmevorgang bereits aufgezeichnete Daten mit den neuen Daten überschreibt.

#### **HINWEIS**

Im Duo-Modus (siehe S. 21) werden die Daten für jeden Part aufgezeichnet. Der Part für die Aufzeichnung kann nicht festgelegt werden.

#### **ACHTUNG**

Schalten Sie das Instrument niemals aus, während die aufgezeichneten Daten gespeichert werden (d.h. während die Kontrolllampen blinken). Andernfalls gehen alle aufgezeichneten Daten verloren.



- 5** Falls gewünscht, zeichnen Sie den anderen Part auf. Wiederholen Sie dazu die Schritte 1 – 4.
- 6** Zum Anhören des aufgezeichneten Songs drücken Sie die Taste [PLAY], um die Wiedergabe zu starten.  
Drücken Sie nochmals auf [PLAY], um die Wiedergabe zu stoppen.

**HINWEIS**

Die aufgezeichneten Song-Daten können auf dem Computer als im Format „Standard MIDI File“ (Standard-MIDI-Datei - SMF) gespeichert werden. Weitere Informationen finden Sie im Handbuch „Computer-related Operations“ (Computerbezogene Vorgänge und Funktionen, Seite 7).

## Ändern der Anfangseinstellungen des aufgezeichneten Songs

Die Einstellungen der folgenden Parameter können nach dem Abschluss des Aufnahmevorgangs geändert werden.

- Für einzelne Parts: Voice, Dual-Voices, Hallanteil
- Für den gesamten Song: Tempo, Reverb-Typ

- 1** Nehmen Sie die Einstellungen der oben genannten Parameter vor.
- 2** Halten Sie die Taste [REC] gedrückt, und drücken Sie die Taste für den gewünschten Part, um den Modus „Record Ready“ zu aktivieren.  
Drücken Sie in diesem Status weder die Taste [PLAY] noch irgendeine andere Taste. Andernfalls werden die ursprünglich aufgenommenen Spieldaten gelöscht.
- 3** Drücken Sie erneut auf die Tasten [REC] und [PLAY], um den Modus „Record Ready“ zu verlassen.

## Löschen aufgezeichneter Daten

So löschen Sie den gesamten Song:

- 1** Halten Sie die Taste [REC] gedrückt, und drücken Sie [DEMO/SONG].  
Die Kontrolllampen der Tasten [+R] und [-L] blinken.  
Zum Verlassen dieses Status drücken Sie [-L].
- 2** Drücken Sie [+R], um die Daten für den gesamten Song zu löschen.  
Die Kontrolllampen der Tasten [REC], [PLAY], [+R] und [-L] blinken.  
Nach Abschluss des Vorgang erlöschen alle Kontrolllampen.

So löschen Sie einen bestimmten Part:

- 1** Halten Sie die Taste [REC] gedrückt, und drücken Sie dann die Taste [+R] oder [-L], um den Modus „Record Ready“ für den Part zu aktivieren, der gelöscht werden soll.  
Die Kontrolllampen für [REC] und den gewählten Part ([+R] oder [-L]) blinken.
- 2** Drücken Sie die Taste [PLAY], um den Aufnahmevorgang zu starten, ohne auf der Tastatur zu spielen.  
Die Kontrolllampe für den gewählten Part ([+R] oder [-L]) blinkt.
- 3** Drücken Sie die [REC]- oder die [PLAY]-Taste, um die Aufnahme zu stoppen.  
Alle aufgezeichneten Daten des ausgewählten Parts werden gelöscht, und die Kontrolllampe erlischt.

# Datensicherung und Initialisieren der Einstellungen

## Beim Ausschalten des Instruments gespeicherte Daten

Die folgenden Einstellungen und Daten bleiben erhalten, auch wenn Sie das Instrument abschalten.

- Metronomlautstärke
- Metronomschlag
- Anschlagempfindlichkeit
- Stimmung
- Intelligent Acoustic Control-Intensität
- Intelligent Acoustic Control ein/aus
- Automatische Abschaltung ein/aus
- Daten der User-Songs
- Von einem Computer geladene Song-Daten (SMF-Dateien)

## Speichern von User-Song-Daten auf einem Computer

Von den oben aufgelisteten Daten können nur Daten von User-Songs auf einen Computer übertragen und als SMF-Datei gespeichert werden. Weitere Informationen finden Sie im Handbuch „Computer-related Operations“ (Computerbezogene Vorgänge und Funktionen, Seite 7) auf der Website.

### ACHTUNG

Gespeicherte Daten können durch eine Fehlfunktion oder durch einen Bedienungsfehler verloren gehen. Speichern Sie wichtige Daten auf einem externen Gerät wie einem Computer.

## Übertragen von SMF-Dateien zwischen einem Computer und diesem Instrument

Mit dem Musicsoft Downloader (kostenloser Download) können bis zu zehn SMF-Dateien vom Computer in den internen Speicher dieses Instruments übertragen werden und umgekehrt. Weitere Informationen finden Sie im Handbuch „Computer-related Operations“ (Computerbezogene Vorgänge und Funktionen, Seite 7), das Sie aus der Yamaha Manual Library herunterladen können.

## Initialisieren der Einstellungen

Mit diesem Vorgang werden alle Daten (ausgenommen die Songs) wieder auf die Werkseinstellungen zurückgesetzt.

Halten Sie dazu die Taste (C7) (höchste Taste) gedrückt, und schalten Sie das Instrument ein.

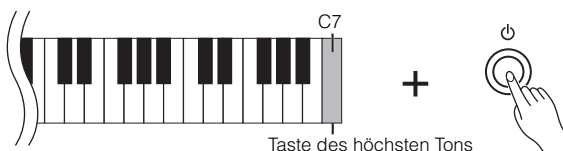

### ACHTUNG

Schalten Sie das Instrument niemals aus, während der Initialisierungsvorgang ausgeführt wird (d. h. während die Kontrolllampen für [REC] and [PLAY] blinken).

### HINWEIS

Wenn dieses Instrument aus irgendeinem Grund deaktiviert wird oder eine Fehlfunktion aufweist, schalten Sie das Instrument aus, und führen Sie dann die Initialisierung durch.

# Fehlerbehebung

| Problem   | Mögliche Ursache und Lösung   |
|---|---|
| Das Gerät schaltet sich plötzlich und unerwartet ab.  | Dies ist normal, und die automatische Abschaltung wurde möglicherweise aktiviert (Seite 11). Deaktivieren Sie, falls gewünscht, die automatische Abschaltfunktion.  |
| Das Instrument lässt sich nicht einschalten.  | Schließen Sie das Adapterende an den Anschluss an diesem Instrument und den Netzstecker an eine den Vorschriften entsprechende Netzsteckdose an (Seite 10).   |
| Beim Ein- oder Ausschalten der Stromzufuhr ist ein Klicken oder ein Knacken zu hören.   | Dies ist normal, wenn dem Instrument elektrischer Strom zugeführt wird.   |
| Aus dem Lautsprecher bzw. Kopfhörer ist Rauschen zu hören.  | Das Rauschen wird möglicherweise durch Interferenzen mit einem in der Nähe dieses Instruments benutzten Mobiltelefon verursacht. Schalten Sie das Mobiltelefon aus, oder entfernen Sie sich damit etwas von diesem Instrument.  |
| Beim Verwenden des Instruments mit der App auf dem iPhone oder iPad sind Störgeräusche aus seinem Lautsprecher bzw. Kopfhörer zu hören. | Wenn Sie das Instrument mit der App auf Ihrem iPhone oder iPad verwenden möchten, empfehlen wir Ihnen, den „Flugzeugmodus“ auf diesen Geräten zu aktivieren, um Störungen durch das Funksignal zu vermeiden.                    |
| Die Gesamtlautstärke ist gering, oder es ist kein Ton zu hören.   | Die Gesamtlautstärke ist zu niedrig eingestellt. Stellen Sie mithilfe des [MASTER VOLUME]-Reglers die gewünschte Lautstärke ein (Seite 12).   |
|   | Vergewissern Sie sich, dass an der Kopfhörerbuchse kein Kopfhörer angeschlossen ist (Seite 11).   |
|   | Vergewissern Sie sich, dass Local Control (Lokalsteuerung) eingeschaltet ist.   |
| Die Pedale funktionieren nicht.   | Möglicherweise ist das Pedalkabel nicht ordnungsgemäß an die [TO PEDAL]-Buchse angeschlossen. Schließen Sie das Pedalkabel ordnungsgemäß so an, dass der metallische Teil des Kabelsteckers nicht mehr sichtbar ist (Seite 30). |
| Das Haltepedal funktioniert nicht wie erwartet.   | Das Haltepedal wurde gedrückt, während das Gerät eingeschaltet wurde. Dies ist keine Fehlfunktion; lassen Sie das Pedal los und drücken Sie es erneut, um die Funktion zurückzusetzen.  |

# Montage des Keyboardständers

Die Abbildungen hier wurden vom YDP-142 übernommen.

## ⚠ VORSICHT

- Achten Sie darauf, dass Sie keine Teile verwechseln und alle Teile richtig herum anbringen. Halten Sie sich bei der Montage bitte an die nachfolgend angegebene Reihenfolge.
- Die Montage sollte von mindestens zwei Personen durchgeführt werden.
- Montieren Sie den Ständer auf einer harten und ebenen Bodenfläche mit ausreichend Platz.
- Achten Sie darauf, nur die mitgelieferten Schrauben zu verwenden und Schrauben der richtigen Größe in die Löcher an den richtigen Stellen einzusetzen. Die Verwendung falscher Schrauben kann eine Beschädigung oder Fehlfunktion des Produkts zur Folge haben.
- Ziehen Sie nach der Montage der einzelnen Bauteile die Schrauben fest.
- Zum Zerlegen des Geräts führen Sie die im Folgenden erläuterten Arbeitsschritte in umgekehrter Reihenfolge aus.

Sie benötigen einen Kreuzschlitz-Schraubendreher (+).

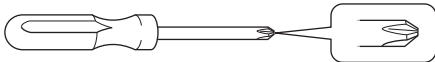

Entnehmen Sie alle Teile aus der Verpackung, und vergewissern Sie sich, dass alles vorhanden ist.

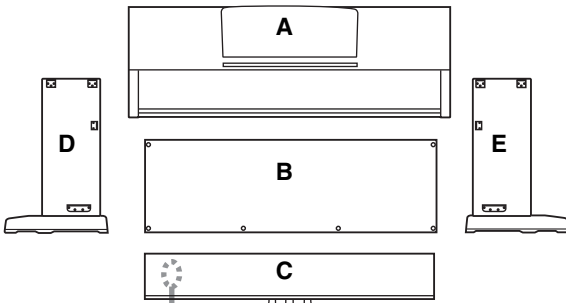

Gebündeltes Pedalkabel ist beigelegt



Netzadapter (YDP-162)



Netzkabel (YDP-162)



Netzadapter (YDP-142)

\* Der Adapter ist in Ihrem Gebiet u. U. nicht enthalten oder sieht anders aus als auf der vorstehenden Abbildung. Wenden Sie sich in diesem Fall bitte an Ihren Yamaha-Händler.

### Montagebauteile

- ① 6 x 20 mm lange Schrauben x 4      ④ 4 x 20-mm-Schneidschrauben x 4



- ② 6 x 16 mm kurze Schrauben x 4      Kabelbefestigungen x 2



- ③ 4 x 12 mm lange dünne Schrauben x 2



### Kopfhörer-Aufhängeset (nur YDP-162)

- 4 x 10 mm lange dünne Schrauben      Kopfhöreraufhängung



## 1 Bringen Sie C an D und E an (mit den Fingern festdrehen).

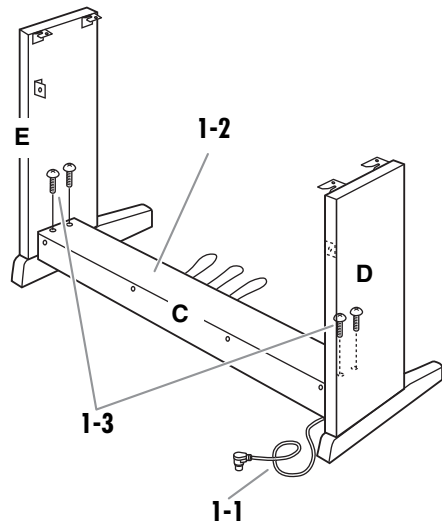

**1-1** Lösen Sie das Pedalkabelbündel, und ziehen Sie es vorsichtig gerade. Werfen Sie den Kabelbinder nicht weg. Sie benötigen ihn später in Schritt 6.

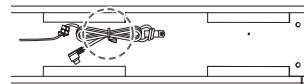

**1-2** Richten Sie D und E am jeweiligen Ende von C aus.

**1-3** Bringen Sie D und E an C an, indem Sie die langen Schrauben ① (6 x 20 mm) mit den Fingern festdrehen.

## 2 Befestigen Sie B.

Je nachdem, welches Digitalpiano-Modell Sie gekauft haben, kann die Oberflächenfarbe einer Seite von B anders sein als die Farbe der anderen Seite. Platzieren Sie B in diesem Fall so, dass diejenige Seite zum Spieler zeigt, deren Oberflächenfarbe D und E entspricht.

**2-1** Legen Sie die untere Seite von B auf den jeweiligen Fuß von D und E, und bringen Sie dann die obere Seite an D und E an.

**2-2** Bringen Sie die obere Seite von B an D und E an, indem Sie die dünnen Schrauben **3** (4 × 12 mm) mit den Fingern festdrehen.

**2-3** Drücken Sie jeweils den unteren Teil von D und von E von außen gegeneinander, und befestigen Sie die unteren Enden von B mit zwei Schneidschrauben **4** (4 × 20 mm).

**2-4** Stecken Sie die anderen zwei Schneidschrauben **4** (4 × 20 mm) zum Befestigen von B in die beiden anderen Schraubenlöcher.

**2-5** Ziehen Sie die in Schritt 2-2 an der Oberseite von B eingedrehten Schrauben fest an.

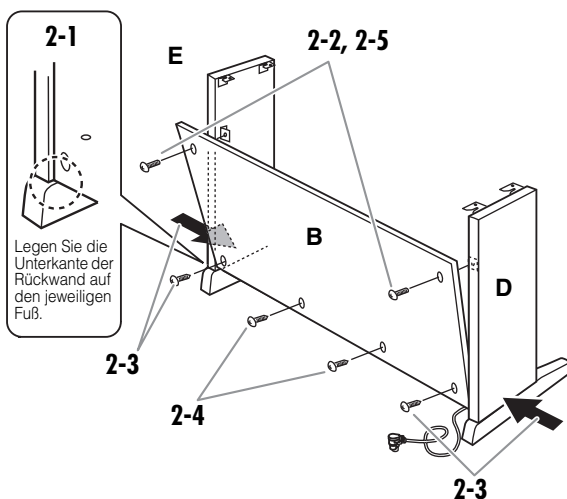

## 3 Befestigen Sie C.

Ziehen Sie die Schrauben, die Sie in Schritt 1-3 eingedreht haben, fest an.

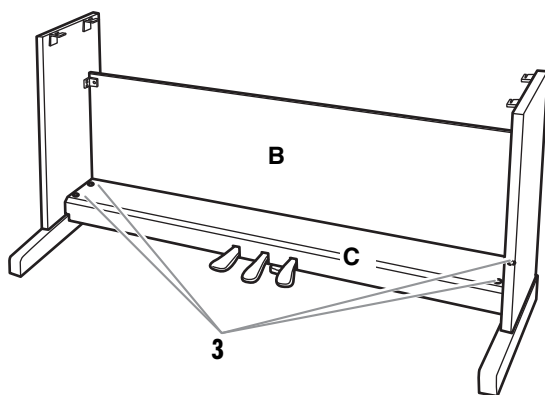

## 4 Bringen Sie A an.

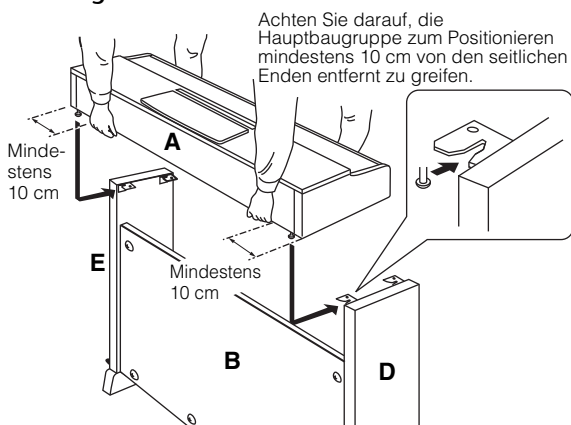

### ⚠ VORSICHT

- Achten Sie darauf, dass Sie sich zwischen der Haupteinheit und den Rück- oder Seitenwänden nicht die Finger einklemmen. Vermeiden Sie es insbesondere, die Haupteinheit fallen zu lassen.
- Halten Sie die Tastatur immer so wie in der Abbildung dargestellt.

## 5 Befestigen Sie A.

**5-1** Justieren Sie die Position von A so, dass das linke und das rechte Ende von A von vorn betrachtet an D und E gleich weit überstehen.

**5-2** Befestigen Sie A, indem Sie die kurzen Schrauben **2** (6 × 16 mm) von vorne festziehen.

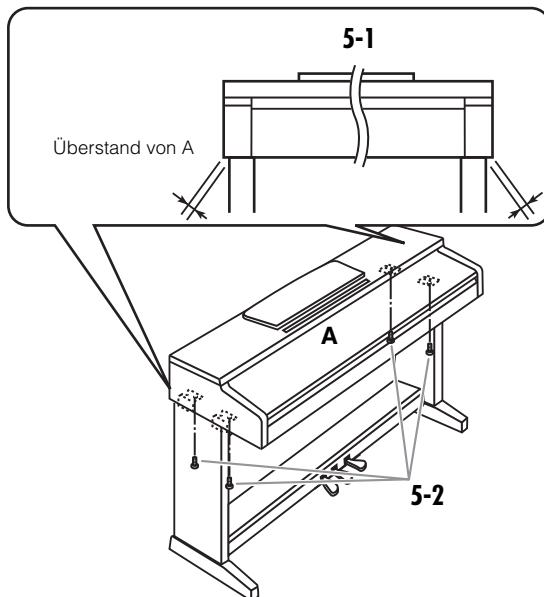

## 6 Schließen Sie das Pedalkabel und den Netzadapter an.

- 6-1** Stecken Sie den Stecker des Pedalkabels hinten in die Pedalbuchse.
- 6-2** Bringen Sie die Kabelhalter wie abgebildet an der Rückwand an, und klemmen Sie das Kabel dann in die Halter ein.
- 6-3** Verwenden Sie einen Kabelbinder, um eventuell lose Schlaufen des Pedalkabels zu befestigen.
- 6-4** Stecken Sie den Gleichstromstecker des Netzadapters in die DC-IN-Buchse.

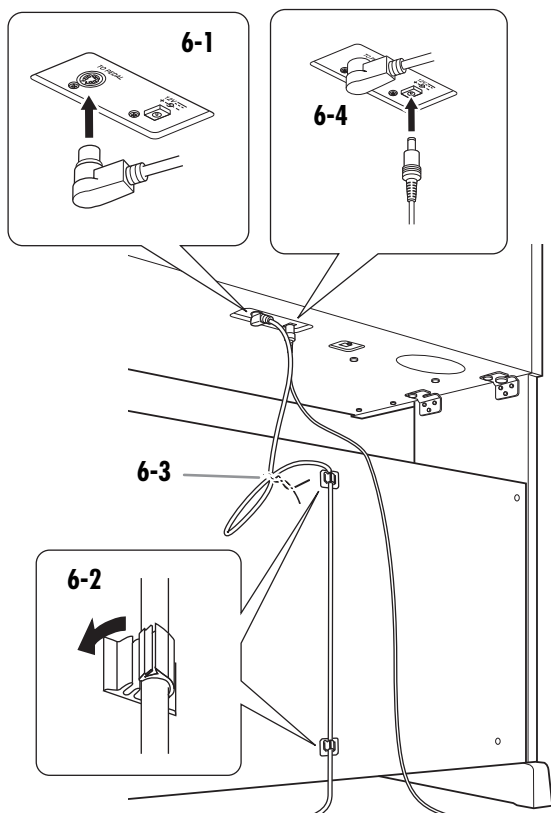

### ■ Anschließen des Pedalkabels

Bringen Sie das Pedalkabel sicher so an, dass der metallische Teil des Kabelsteckers nicht mehr sichtbar ist. Anderenfalls funktioniert das Pedal möglicherweise nicht richtig.

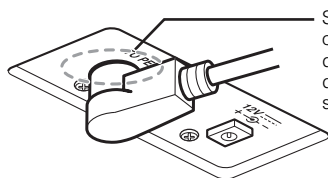

Schließen Sie das Kabel ordnungsgemäß so an, dass der metallische Teil des Steckers nicht mehr sichtbar ist.

## 7 Stellen Sie den Feststellfuß ein.

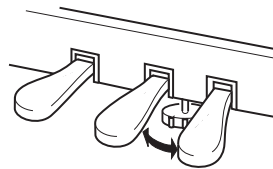

Drehen Sie den Feststellfuß, bis er festen Kontakt zum Boden hat.

## 8 Montieren Sie die Kopfhöreraufhängung. (Nur YDP-162)

Verwenden Sie die zwei beiliegenden Schrauben (4 x 10 mm), um die Aufhängung wie in der Abbildung gezeigt anzubringen.

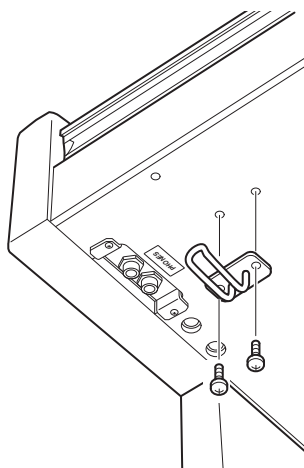

### ■ Überprüfen Sie nach Abschluss der Montage bitte Folgendes:

- Sind Bauteile übrig geblieben?  
→ Gehen Sie die Montageanleitung nochmals durch und korrigieren Sie eventuelle Fehler.
- Steht das Instrument in ausreichendem Abstand von Türen und anderen beweglichen Objekten?  
→ Stellen Sie das Instrument an einem geeigneten Ort auf.
- Klappert das Instrument, wenn Sie daran rütteln?  
→ Ziehen Sie alle Schrauben fest.
- Klappert der Pedalkasten oder gibt er nach, wenn Sie auf die Pedale treten?  
→ Drehen Sie den Feststellfuß, bis er fest auf dem Fußboden aufsitzt.
- Sind Pedalkabel und Netzkabel fest in die Buchsen eingesteckt?  
→ Überprüfen Sie die Verbindung.
- Falls die Haupteinheit beim Spielen auf der Tastatur quietschende Geräusche erzeugt oder instabil ist, schauen Sie sich nochmals die Abbildungen zur Montage an, und ziehen Sie sämtliche Schrauben nach.

Wenn Sie das Instrument nach der Montage bewegen, fassen Sie es immer am Boden der Hauptbaugruppe an.

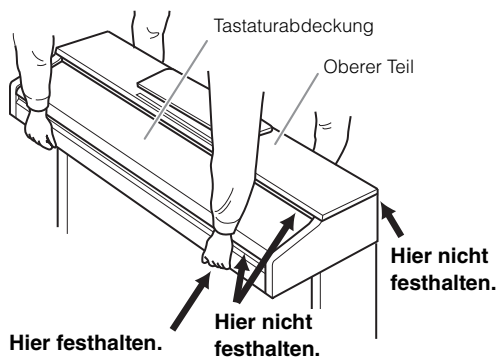

**⚠ VORSICHT**

Heben Sie das Instrument nicht an der Tastaturabdeckung oder am oberen Teil an. Ein unsachgemäßer Umgang kann zu Schäden am Instrument oder zu Verletzungen führen.

# Technische Daten

|   |  | YDP-162   | YDP-142  |  |
|---|--|---|--|--|
| <b>Größe/<br/>Gewicht</b>   | Breite   | 1357 mm   |  |  |
|   | Höhe<br>[Bei Modellen<br>mit polierter<br>Oberfläche]  | Ohne Notenablage  | 845 mm [847 mm]  | 815 mm   |
|   |  | Mit Notenablage   | 999 mm [1001 mm]   | 969 mm   |
|   | Tiefe [bei Modellen mit polierter Oberfläche]  | 422 mm [423 mm]   |  |  |
|   | Gewicht [bei Modellen mit polierter Oberfläche]  | 42 kg [45 kg]   |  |  |
| <b>Bedienungs-<br/>schnittstelle</b>                                    | Tastatur   | Anzahl der Tasten   | 88   |  |
|   |  | Typ   | GH-Tastatur (Graded-Hammer)<br>mit Decklage aus synthetischem Elfenbein  | GHS-Tastatur (Graded Hammer Standard)<br>mit mattschwarzen Decklagen |
|   |  | Anschlagempfindlichkeit   | Hart/mittel/weich/fest eingestellt   |  |
|   | Pedal  | Anzahl der Pedale   | 3  |  |
|   |  | Halbpedal   | Ja   |  |
|   | Funktionen   | Dämpfer-, Sostenuto-, Leisepedal  |  |  |
| Bedienfeld  | Sprache  | English   |  |  |
| <b>Gehäuse</b>  | Tastaturabdeckung  | Schiebendeckel  |  |  |
|   | Notenablage  | Ja  |  |  |
| <b>Voices</b>   | Tonerzeugung   | Tonerzeugungstechnik<br>Pure CF Sound Engine                                    |  |  |
|   | Polyphonie   | Polyphonie (max.)   | 128  |  |
|   | Voreingestellt   | Anzahl der Voices   | 10   |  |
| <b>Effekte</b>  | Typen  | Reverb  | Ja   |  |
|   |  | Damper Resonance  | Ja   |  |
|   |  | Intelligent Acoustic Control (IAC; Intelligente Akustiksteuerung)               | Ja   |  |
|   | Funktionen   | Dual-Modus  | Ja   |  |
|   |  | Duo   | Ja   |  |
| <b>Songs</b>  | Voreingestellt   | Anzahl der Preset-Songs<br>10 Demo-Songs, 50 Preset-Songs für Klavier           |  |  |
|   | Aufnahmen  | Anzahl der Songs  | 1  |  |
|   |  | Anzahl der Spuren   | 2  |  |
|   |  | Datenkapazität  | 1 Song, ca. 100 KB (ca. 11.000 Noten)  |  |
|   | Kompatibles Datenformat  | Wiedergabe  | Standard MIDI File- (SMF) Format 0 und 1   |  |
| Aufnahmen   |  | Standard MIDI File- (SMF) Format 0  |  |  |
| <b>Funktionen</b>   | Allgemeine Bedienungselemente  | Metronom  | Ja   |  |
|   |  | Tempobereich  | 5 - 280  |  |
|   |  | Transponierung  | -6 - 0 - +6  |  |
|   |  | Stimmung  | Ja   |  |
| <b>Speicherung und Anschlussmöglichkeiten</b>                           | Speicherung  | Interner Speicher   | User-Song: 1 Song, ca. 100 KB<br>Herunterladen von Song-Daten von einem Computer: bis zu 10 Songs; maximale Gesamtgröße ca. 900 KB |  |
|   |  | Anschlussmöglichkeiten  | Kopfhörer  | × 2  |
|   | USB TO HOST  |   | Ja   |  |
| <b>Klangsystem</b>  | Verstärker   | 20 W × 2  | 6 W × 2  |  |
|   | Lautsprecher   | Oval (12 cm × 6 cm) × 2   |  |  |
|   | Akustikoptimierung   | Ja  |  |  |
| <b>Stromversorgung</b>  | Stromversorgung  | Netzadapter: PA-300C oder gleichwertig  | Netzadapter: PA-150 oder ein gleichwertiger, von Yamaha empfohlener Adapter  |  |
|   | Leistungsaufnahme  | 13 W (mit PA-300C)  | 9 W (mit PA-150)   |  |
|   | Automatische Abschaltung (Auto Power Off)  | Ja (ca. 30 Minuten)   |  |  |
| <b>Zubehör</b>  | Bedienungsanleitung, Notensammlung „50 Greats for the Piano“ (50 Klassiker für Klavier), Quick Operation Guide (Übersicht über die Kurzbefehle), Sitzbank (je nach Land mitgeliefert oder optional), Online-Mitglieder- und Produktregistrierung |   |  |  |
|   | Netzadapter: PA-300C oder gleichwertig, Netzkabel (je nach Land mitgeliefert oder optional)  | Netzadapter: PA-150 oder gleichwertig (je nach Land mitgeliefert oder optional) |  |  |
| <b>Zubehör<br/>(Ist unter Umständen in Ihrem Land nicht lieferbar.)</b> | Kopfhörer HPE-150  |   |  |  |
|   | Netzadapter PA-300C oder gleichwertig  | Netzadapter: PA-150 oder ein gleichwertiger, von Yamaha empfohlener Adapter     |  |  |

\* Die technischen Daten und Beschreibungen in dieser Bedienungsanleitung dienen nur der Information. Yamaha Corp. behält sich das Recht vor, Produkte oder deren technische Daten jederzeit ohne vorherige Ankündigung zu verändern oder zu modifizieren. Da die technischen Daten, das Gerät selbst oder Sonderzubehör nicht in jedem Land gleich sind, setzen Sie sich im Zweifel bitte mit Ihrem Yamaha-Händler in Verbindung.



# Index

## Zahlen

50 Preset-Songs ..... 22

## A

Anschlagempfindlichkeit ..... 15

Aufnahmen ..... 24

Automatische Abschaltung ..... 11

## B

Beat ..... 14

Bedienelemente und Anschlüsse ..... 8

Bedienungsanleitungen ..... 7

## C

Computer-related Operations ..... 7

## D

Damper Resonance ..... 13

Dämpferpedal ..... 13

Demo-Songs ..... 17

Dual-Modus ..... 20

Duo ..... 21

## F

Fehlerbehebung ..... 27

## H

Halbpedal ..... 13

Hz (Hertz) ..... 19

## I

Initialisieren ..... 26

Intelligent Acoustic Control (I.A.C.; Intelligente Akustiksteuerung) ..... 12

## K

Keyboardständer ..... 28

Kopfhörer ..... 11

## L

Lautstärke ..... 12, 14

Leisepedal ..... 13

Liste der Demo-Songs ..... 17

Liste der Hall-Effekttypen ..... 18

Löschen ..... 25

## M

Metronom ..... 14

MIDI Basics ..... 7

MIDI Reference ..... 7

Montage ..... 28

## N

Netzadapter ..... 7

Netzanzeige ..... 10

## O

Oktave ..... 20

Online-Handbücher (im PDF-Format) ..... 7

## P

Part für die linke Hand ..... 23

Part für die rechte Hand ..... 23

PEDAL ..... 30

Pedale ..... 13

Preset Songs (voreingestellte Songs) ..... 22

## Q

Quick Operation Guide ..... 7

Quick Play ..... 23

## R

Reverb ..... 18

Reverb-Intensität ..... 18

Reverb-Typ ..... 18

## S

Sostenuto-Pedal ..... 13

Stimmung ..... 15, 19

Stromversorgung ..... 10

## T

Tastaturabdeckung ..... 9

Technische Daten ..... 32

Tempo ..... 14

Tonhöhe ..... 19

Transponierung ..... 19

## U

USB TO HOST ..... 8

User-Song ..... 24

## Ü

Üben ..... 23

## V

Voice ..... 16

Voice-Liste ..... 16

## W

Wartung ..... 15

## Z

Zubehör ..... 7

# memo

---

# Important Notice: Guarantee Information for customers in European Economic Area (EEA) and Switzerland

|   |                |
|---|----------------|
| <p><b>Important Notice: Guarantee Information for customers in EEA* and Switzerland</b></p> <p>For detailed guarantee information about this Yamaha product, and Pan-EEA* and Switzerland warranty service, please either visit the website address below (Printable file is available at our website) or contact the Yamaha representative office for your country. * EEA: European Economic Area</p>  | English        |
| <p><b>Wichtiger Hinweis: Garantie-Information für Kunden in der EWR* und der Schweiz</b></p> <p>Für nähere Garantie-Information über dieses Produkt von Yamaha, sowie über den Pan-EWR*- und Schweizer Garantieservice, besuchen Sie bitte entweder die folgend angegebene Internetadresse (eine druckfähige Version befindet sich auch auf unserer Webseite), oder wenden Sie sich an den für Ihr Land zuständigen Yamaha-Vertrieb. *EWR: Europäischer Wirtschaftsraum</p>           | Deutsch        |
| <p><b>Remarque importante: informations de garantie pour les clients de l'EEE et la Suisse</b></p> <p>Pour des informations plus détaillées sur la garantie de ce produit Yamaha et sur le service de garantie applicable dans l'ensemble de l'EEE ainsi qu'en Suisse, consultez notre site Web à l'adresse ci-dessous (le fichier imprimable est disponible sur notre site Web) ou contactez directement Yamaha dans votre pays de résidence. * EEE : Espace Economique Européen</p> | Français       |
| <p><b>Belangrijke mededeling: Garantie-informatie voor klanten in de EER* en Zwitserland</b></p> <p>Voor gedetailleerde garantie-informatie over dit Yamaha-product en de garantieservice in heel de EER* en Zwitserland, gaat u naar de onderstaande website (u vindt een afdrukbaar bestand op onze website) of neemt u contact op met de vertegenwoordiging van Yamaha in uw land. * EER: Europese Economische Ruimte</p>  | Nederlands     |
| <p><b>Aviso importante: información sobre la garantía para los clientes del EEE* y Suiza</b></p> <p>Para una información detallada sobre este producto Yamaha y sobre el soporte de garantía en la zona EEE* y Suiza, visite la dirección web que se incluye más abajo (la versión del archivo para imprimir esta disponible en nuestro sitio web) o póngase en contacto con el representante de Yamaha en su país. * EEE: Espacio Económico Europeo</p>                              | Español        |
| <p><b>Avviso importante: informazioni sulla garanzia per i clienti residenti nell'EEA* e in Svizzera</b></p> <p>Per informazioni dettagliate sulla garanzia relativa a questo prodotto Yamaha e l'assistenza in garanzia nei paesi EEA* e in Svizzera, potete consultare il sito Web all'indirizzo riportato di seguito (è disponibile il file in formato stampabile) oppure contattare l'ufficio di rappresentanza locale della Yamaha. * EEA: Area Economica Europea</p>            | Italiano       |
| <p><b>Aviso importante: informações sobre as garantias para clientes da AEE* e da Suíça</b></p> <p>Para obter uma informação pormenorizada sobre este produto da Yamaha e sobre o serviço de garantia na AEE* e na Suíça, visite o site a seguir (o arquivo para impressão está disponível no nosso site) ou entre em contato com o escritório de representação da Yamaha no seu país. * AEE: Área Económica Europeia</p>   | Português      |
| <p><b>Σημαντική σημείωση: Πληροφορίες εγγύησης για τους πελάτες στον ΕΟΧ* και Ελλάδα</b></p> <p>Για λεπτομερείς πληροφορίες εγγύησης σχετικά με το παρόν προϊόν της Yamaha και την κάλυψη εγγύησης σε όλες τις χώρες του ΕΟΧ και την Ελλάδα, επισκεφτείτε την παρακάτω ιστοσελίδα (Εκτυπώσιμη μορφή είναι διαθέσιμη στην ιστοσελίδα μας) ή απευθυνθείτε στην αντιπροσωπεία της Yamaha στη χώρα σας. * ΕΟΧ: Ευρωπαϊκός Οικονομικός Χώρος</p>   | Ελληνικά       |
| <p><b>Viktigt: Garantiinformation för kunder i EES-området* och Schweiz</b></p> <p>För detaljerad information om denna Yamahaprodukt samt garantiservice i hela EES-området* och Schweiz kan du antingen besöka nedanstående webbadress (en utskriftsvänlig fil finns på webbplatsen) eller kontakta Yamahas officiella representant i ditt land. * EES: Europeiska Ekonomiska Samarbetsområdet</p>   | Svenska        |
| <p><b>Viktig merknad: Garantiinformasjon for kunder i EØS* og Sveits</b></p> <p>Detaljert garantiinformasjon om dette Yamaha-produktet og garantiservice for hele EØS-området* og Sveits kan fås enten ved å besøke nettstedene nedenfor (utskriftsversjon finnes på våre nettsider) eller kontakte kontaktpunktet i landet der du bor. *EØS: Det europeiske økonomiske samarbeidsområdet</p>   | Norsk          |
| <p><b>Vigtig oplysning: Garantioplysninger til kunder i EØO* og Schweiz</b></p> <p>De kan finde detaljerede garantioplysninger om dette Yamaha-produkt og den fælles garantiserviceordning for EØO* (og Schweiz) ved at besøge det websted, der er angivet nedenfor (der findes en fil, som kan udskrives, på vores websted), eller ved at kontakte Yamahas nationale repræsentationskontor i det land, hvor De bor. * EØO: Det Europæiske Økonomiske Område</p>                      | Dansk          |
| <p><b>Tärkeä ilmoitus: Takuutiedot Euroopan talousalueen (ETA)* ja Sveitsin asiakkaille</b></p> <p>Tämän Yamaha-tuotteen sekä ETA-alueen ja Sveitsin takuuta koskevat yksityiskohtaiset tiedot saatte alla olevasta nettiosoitteesta. (Tulostettava tiedosto saatavissa sivustollamme.) Voitte myös ottaa yhteyttä paikalliseen Yamaha-edustajaan. *ETA: Euroopan talousalue</p>  | Suomi          |
| <p><b>Ważne: Warunki gwarancyjne obowiązujące w EOG* i Szwajcarii</b></p> <p>Aby dowiedzieć się więcej na temat warunków gwarancyjnych tego produktu firmy Yamaha i serwisu gwarancyjnego w całym EOG* i Szwajcarii, należy odwiedzić wskazaną poniżej stronę internetową (Plik gotowy do wydruku znajduje się na naszej stronie internetowej) lub skontaktować się z przedstawicielstwem firmy Yamaha w swoim kraju. * EOG — Europejski Obszar Gospodarczy</p>                       | Polski         |
| <p><b>Důležité oznámení: Záruční informace pro zákazníky v EHS* a ve Švýcarsku</b></p> <p>Podrobné záruční informace o tomto produktu Yamaha a záručním servisu v celém EHS* a ve Švýcarsku naleznete na níže uvedené webové adrese (soubor k tisku je dostupný na našich webových stránkách) nebo se můžete obrátit na zastoupení firmy Yamaha ve své zemi. * EHS: Evropský hospodářský prostor</p>  | Česky          |
| <p><b>Fontos figyelmeztetés: Garancia-információk az EGT* területén és Svájcban élő vásárlók számára</b></p> <p>A jelen Yamaha termékhez vonatkozó részletes garancia-információk, valamint az EGT*-re és Svájcra kiterjedő garanciális szolgáltatás tekintetében keresse fel webhelyünket az alábbi címen (a webhelyen nyomtatható fájl is talál), vagy pedig lépjen kapcsolatba az országhában működő Yamaha képviselői irodával. * EGT: Európai Gazdasági Térség</p>               | Magyar         |
| <p><b>Oluline märkus: Garantiiteave Euroopa Majanduspiirkonna (EMP)* ja Šveitsi klientidele</b></p> <p>Täpsema teabe saamiseks selle Yamaha toote garantii ning kogu Euroopa Majanduspiirkonna ja Šveitsi garantiiteeniduse kohta, külastage palun veebisaiti alljärgnevat aadressil (meie saidil on saadaval printitav fail) või pöörduge Teie regiooni Yamaha esinduse poole. * EMP: Euroopa Majanduspiirkond</p>   | Eesti keel     |
| <p><b>Svarīgs paziņojums: garantijas informācija klientiem EEZ* un Šveicē</b></p> <p>Lai saņemtu detalizētu garantijas informāciju par šo Yamaha produktu, kā arī garantijas apkalpošanu EEZ* un Šveicē, lūdzam apmeklētiet zemāk norādīto tīmekļa vietnes adresi (tīmekļa vietnē ir pieejams drukājams fails) vai sazinieties ar jūsu valsti apkalpojošo Yamaha pārstāvniecību. * EEZ: Eiropas Ekonomikas zona</p>   | Latviešu       |
| <p><b>Dėmesio: informacija dėl garantijos pirkejamiems EEE* ir Šveicarijoje</b></p> <p>Jei reikia išsamios informacijos apie šį „Yamaha“ produktą ir jo techninę priežiūrą visoje EEE* ir Šveicarijoje, apsilankykite mūsų svetainėje toliau nurodytu adresu (svetainėje yra spausdinamas failas) arba kreipkitės į „Yamaha“ atstovybę savo šaliai. *EEE – Europos ekonominė erdvė</p>  | Lietuvių kalba |
| <p><b>Dôležité upozornenie: Informácie o záruke pre zákazníkov v EHP* a Švajčiarsku</b></p> <p>Podrobné informácie o záruke týkajúce sa tohto produktu od spoločnosti Yamaha a garančnom servise v EHP* a Švajčiarsku nájdete na webovej stránke uvedenej nižšie (na našej webovej stránke je k dispozícii súbor na tlač) alebo sa obráťte na zástupcu spoločnosti Yamaha vo svojej krajine. * EHP: Európsky hospodársky priestor</p>   | Slovenčina     |
| <p><b>Pomembno obvestilo: Informacije o garanciji za kupce v EGP* in Švici</b></p> <p>Za podrobnejše informacije o tem Yamahinem izdelku ter garancijskem servisu v celotnem EGP in Švici, obiščite spletno mesto, ki je navedeno spodaj (natisljiva datoteka je na voljo na našem spletnem mestu), ali se obrnite na Yamahinega predstavnika v svoji državi. * EGP: Evropski gospodarski prostor</p>   | Slovenščina    |
| <p><b>Важно съобщение: Информация за гаранцията за клиенти в ЕИП* и Швейцария</b></p> <p>За подробна информация за гаранцията за този продукт на Yamaha и гаранционното обслужване в паневропейската зона на ЕИП* и Швейцария или посетете посочения по-долу уеб сайт (на нашия уеб сайт има файл за печат), или се свържете с представителния офис на Yamaha във вашата страна. * ЕИП: Европейско икономическо пространство</p>  | Български език |
| <p><b>Notificare importantă: Informații despre garanție pentru clienții din SEE* și Elveția</b></p> <p>Pentru informații detaliate privind acest produs Yamaha și serviciul de garanție Pan-SEE* și Elveția, vizitați site-ul la adresa de mai jos (fișierul imprimabil este disponibil pe site-ul nostru) sau contactați biroul reprezentanței Yamaha din țara dumneavoastră. * SEE: Spațiul Economic European</p>   | Limba română   |

<http://europe.yamaha.com/warranty/>

For details of products, please contact your nearest Yamaha representative or the authorized distributor listed below.

Pour plus de détails sur les produits, veuillez-vous adresser à Yamaha ou au distributeur le plus proche de vous figurant dans la liste suivante.

Die Einzelheiten zu Produkten sind bei Ihrer unten aufgeführten Niederlassung und bei Yamaha Vertragshändlern in den jeweiligen Bestimmungsländern erhältlich.

Para detalles sobre productos, contacte su tienda Yamaha más cercana o el distribuidor autorizado que se lista debajo.

## NORTH AMERICA

### CANADA

**Yamaha Canada Music Ltd.**  
135 Milner Avenue, Scarborough, Ontario,  
M1S 3R1, Canada  
Tel: 416-298-1311

### U.S.A.

**Yamaha Corporation of America**  
6600 Orangethorpe Ave., Buena Park, Calif. 90620,  
U.S.A.  
Tel: 714-522-9011

## CENTRAL & SOUTH AMERICA

### MEXICO

**Yamaha de México S.A. de C.V.**  
Avenida Insurgentes número 1647,  
Col. San José Insurgentes, C.P. 03900,  
Deleg. Benito Juárez, México, D.F.  
Tel: 55-5804-0600

### BRAZIL

**Yamaha Musical do Brasil Ltda.**  
Rua Joaquim Floriano, 913 - 4° andar, Itaim Bibi,  
CEP 04534-013 Sao Paulo, SP, BRAZIL  
Tel: 011-3704-1377

### ARGENTINA

**Yamaha Music Latin America, S.A.**  
**Sucursal de Argentina**  
Olga Cossetini 1553, Piso 4 Norte  
Madero Este-C1107CEK  
Buenos Aires, Argentina  
Tel: 011-4119-7000

### PANAMA AND OTHER LATIN AMERICAN COUNTRIES/ CARIBBEAN COUNTRIES

**Yamaha Music Latin America, S.A.**  
Torre Banco General, Piso 7, Urbanización Marbella,  
Calle 47 y Aquilino de la Guardia,  
Ciudad de Panamá, Panamá  
Tel: +507-269-5311

## EUROPE

### THE UNITED KINGDOM/IRELAND

**Yamaha Music Europe GmbH (UK)**  
Sherbourne Drive, Tilbrook, Milton Keynes,  
MK7 8BL, England  
Tel: 01908-366700

### GERMANY

**Yamaha Music Europe GmbH**  
Siemensstraße 22-34, 25462 Rellingen, Germany  
Tel: 04101-3030

### SWITZERLAND/LIECHTENSTEIN

**Yamaha Music Europe GmbH**  
**Branch Switzerland in Zürich**  
Seefeldstrasse 94, 8008 Zürich, Switzerland  
Tel: 044-387-8080

### AUSTRIA

**Yamaha Music Europe GmbH Branch Austria**  
Schleiergasse 20, A-1100 Wien, Austria  
Tel: 01-60203900

### CZECH REPUBLIC/HUNGARY/ ROMANIA/SLOVAKIA/SLOVENIA

**Yamaha Music Europe GmbH**  
**Branch Austria (Central Eastern Europe Office)**  
Schleiergasse 20, A-1100 Wien, Austria  
Tel: 01-602039025

### POLAND/LITHUANIA/LATVIA/ESTONIA

**Yamaha Music Europe GmbH**  
**Branch Poland Office**  
ul. Wrotkowa 14 02-553 Warsaw, Poland  
Tel: 022-500-2925

### BULGARIA

**Dinacord Bulgaria LTD.**  
Bul. Iskarsko Schose 7 Targowski Zentar Ewropa  
1528 Sofia, Bulgaria  
Tel: 02-978-20-25

### MALTA

**Olimpus Music Ltd.**  
The Emporium, Level 3, St. Louis Street Msida  
MSD06  
Tel: 02133-2144

### THE NETHERLANDS/ BELGIUM/LUXEMBOURG

**Yamaha Music Europe Branch Benelux**  
Clarissenhof 5-b, 4133 AB Vianen, The Netherlands  
Tel: 0347-358 040

### FRANCE

**Yamaha Music Europe**  
7 rue Ambroise Croizat, Zone d'activités Pariest,  
77183 Croissy-Beaubourg, France  
Tel: 01-64-61-4000

### ITALY

**Yamaha Music Europe GmbH, Branch Italy**  
Viale Italia 88, 20020 Lainate (Milano), Italy  
Tel: 02-935-771

### SPAIN/PORTUGAL

**Yamaha Music Europe GmbH Ibérica, Sucursal en España**  
Ctra. de la Coruna km. 17, 200, 28230  
Las Rozas (Madrid), Spain  
Tel: 91-639-8888

### GREECE

**Philippos Nakas S.A. The Music House**  
147 Skiathou Street, 112-55 Athens, Greece  
Tel: 01-228 2160

### SWEDEN

**Yamaha Music Europe GmbH Germany filial Scandinavia**  
J. A. Wettergrens Gata 1, Box 30053  
S-400 43 Göteborg, Sweden  
Tel: 031 89 34 00

### DENMARK

**Yamaha Music Europe GmbH, Tyskland – filial Denmark**  
Generatorvej 6A, DK-2730 Herlev, Denmark  
Tel: 44 92 49 00

### FINLAND

**F-Musiikki Oy**  
Kluuvikatu 6, P.O. Box 260,  
SF-00101 Helsinki, Finland  
Tel: 09 618511

### NORWAY

**Yamaha Music Europe GmbH Germany - Norwegian Branch**  
Grini Næringspark 1, N-1345 Østerås, Norway  
Tel: 67 16 77 70

### ICELAND

**Skifan HF**  
Skeifan 17 P.O. Box 8120, IS-128 Reykjavik, Iceland  
Tel: 525 5000

### RUSSIA

**Yamaha Music (Russia)**  
Room 37, bld. 7, Kievskaya street, Moscow,  
121059, Russia  
Tel: 495 626 5005

### OTHER EUROPEAN COUNTRIES

**Yamaha Music Europe GmbH**  
Siemensstraße 22-34, 25462 Rellingen, Germany  
Tel: +49-4101-3030

## AFRICA

**Yamaha Corporation,**  
**Asia-Pacific Sales & Marketing Group**  
Nakazawa-cho 10-1, Naka-ku, Hamamatsu,  
Japan 430-8650  
Tel: +81-53-460-2313

## MIDDLE EAST

### TURKEY/CYPRUS

**Yamaha Music Europe GmbH**  
Siemensstraße 22-34, 25462 Rellingen, Germany  
Tel: 04101-3030

### OTHER COUNTRIES

**Yamaha Music Gulf FZE**  
LOB 16-513, P.O.Box 17328, Jubel Ali,  
Dubai, United Arab Emirates  
Tel: +971-4-881-5868

## ASIA

### THE PEOPLE'S REPUBLIC OF CHINA

**Yamaha Music & Electronics (China) Co.,Ltd.**  
2F, Yunhedasha, 1818 Xinzha-lu, Jingan-qu,  
Shanghai, China  
Tel: 021-6247-2211

### HONG KONG

**Tom Lee Music Co., Ltd.**  
11/F, Silvercord Tower 1, 30 Canton Road,  
Tsimshatsui, Kowloon, Hong Kong  
Tel: 2737-7688

### INDIA

**Yamaha Music India Pvt. Ltd.**  
Spazedge building, Ground Floor, Tower A, Sector  
47, Gurgaon- Sohna Road, Gurgaon, Haryana, India  
Tel: 0124-485-3300

### INDONESIA

**PT. Yamaha Musik Indonesia (Distributor)**  
**PT. Nusantik**  
Gedung Yamaha Music Center, Jalan Jend. Gatot  
Subroto Kav. 4, Jakarta 12930, Indonesia  
Tel: 021-520-2577

### KOREA

**Yamaha Music Korea Ltd.**  
8F, 9F, Dongsung Bldg. 158-9 Samsung-Dong,  
Kangnam-Gu, Seoul, Korea  
Tel: 02-3467-3300

### MALAYSIA

**Yamaha Music (Malaysia) Sdn., Bhd.**  
Lot 8, Jalan Perbandaran, 47301 Kelana Jaya,  
Petaling Jaya, Selangor, Malaysia  
Tel: 03-78030900

### PHILIPPINES

**Yupangco Music Corporation**  
339 Gil J, Puyat Avenue, P.O. Box 885 MCPO,  
Makati, Metro Manila, Philippines  
Tel: 819-7551

### SINGAPORE

**Yamaha Music (Asia) PRIVATE LIMITED**  
Blk 202 Hougang Street 21, #02-00,  
Singapore 530202, Singapore  
Tel: 6747-4374

### TAIWAN

**Yamaha KHS Music Co., Ltd.**  
3F, #6, Sec.2, Nan Jing E. Rd. Taipei.  
Taiwan 104, R.O.C.  
Tel: 02-2511-8688

### THAILAND

**Siam Music Yamaha Co., Ltd.**  
4, 6, 15 and 16th floor, Siam Motors Building,  
891/1 Rama 1 Road, Wangmai,  
Pathumwan, Bangkok 10350, Thailand  
Tel: 02-215-2622

### OTHER ASIAN COUNTRIES

**Yamaha Corporation,**  
**Asia-Pacific Sales & Marketing Group**  
Nakazawa-cho 10-1, Naka-ku, Hamamatsu,  
Japan 430-8650  
Tel: +81-53-460-2313

## OCEANIA

### AUSTRALIA

**Yamaha Music Australia Pty. Ltd.**  
Level 1, 99 Queensbridge Street, Southbank,  
Victoria 3006, Australia  
Tel: 3-9693-5111

### NEW ZEALAND

**Music Works LTD**  
P.O.BOX 6246 Wellesley, Auckland 4680,  
New Zealand  
Tel: 9-634-0099

### COUNTRIES AND TRUST

### TERRITORIES IN PACIFIC OCEAN

**Yamaha Corporation,**  
**Asia-Pacific Sales & Marketing Group**  
Nakazawa-cho 10-1, Naka-ku, Hamamatsu,  
Japan 430-8650  
Tel: +81-53-460-2313

DMIS

Yamaha Global Site  
<http://www.yamaha.com/>  
Yamaha Downloads  
<http://download.yamaha.com/>  
Yamaha Manual Library  
<http://www.yamaha.co.jp/manual/>

U.R.G., Digital Musical Instruments Division  
© 2012 Yamaha Corporation

304MV-B0