

3M

X70/X80

Multimedia-Projektor

Benutzerhandbuch

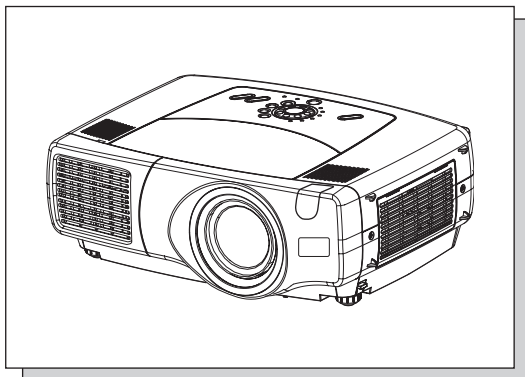

Vielen Dank, dass Sie diesen Projektor erworben haben.



VORSICHT Vor dem Verwenden dieses Produkts lesen Sie bitte die "Sicherheitsanleitung des Geräts" und "Benutzerhandbuch" gründlich durch, um richtige Bedienung durch vollständiges Verständnis zu gewährleisten. Verwahren Sie die Handbücher nach dem Lesen an einem sicheren Platz.

HINWEIS

- Die Informationen in diesem Handbuch können ohne vorherige Ankündigung geändert werden.
- Der Hersteller übernimmt keine Verantwortung für etwaige in diesem Handbuch enthaltene Fehler.
- Die Vervielfältigung, Übertragung oder Verwendung dieses Dokuments oder dessen Inhalts ist ohne ausdrückliche schriftliche Genehmigung nicht gestattet.

ANERKENNUNG VON WARENZEICHEN :

- VGA und XGA sind eingetragene Warenzeichen der International Business Machines Corporation.
 - Apple und Mac sind eingetragene Warenzeichen von Apple Computer, Inc.
 - VESA und SVGA sind Warenzeichen der Video Electronics Standard Association.
 - Windows ist ein eingetragenes Warenzeichen der Microsoft Corporation.
 - Internet Explorer ist ein Warenzeichen der Microsoft Corporation.
- Alle anderen Warenzeichen befinden sich im Besitz ihrer jeweiligen Eigentümer.

Projektor Funktionen

Dieser Multimedia-Projektor kann verschiedene Computersignale und NTSC/PAL/SECAM-Videosignale auf eine Leinwand projizieren. Das Gerät benötigt zur Aufstellung nur wenig Platz und ermöglicht ein problemloses Betrachten großer Bilder.

● **Hervorragende Helligkeit**

Die UHB-Lampe und die Hochleistungsoptik des Geräts sorgen zusammen für eine optimale klare Bildhelligkeit.

● **Flüstermodus**

Mit diesem Spezialmodus können Sie die Projektorgeräusche verringern und so einen geräuscharmeren Betrieb erzielen.

● **Benutzerspeicher**

Der Projektor kann 4 Einstellungen mit Hilfe der Funktion EI. SPEICH. speichern.

● **Partielle Vergrößerungsfunktion**

Interessante Bildbereiche können zur genaueren Betrachtung vergrößert werden.

● **Keystone-korrektur**

Schnelle korrektur von verzerrten Bildern.

● **Optische Objektiv-Verschiebung (nur X80)**

Das Objektiv dieses Projektors kann senkrecht verschoben werden. Wenn Sie die Bildposition fein einstellen wollen verwenden Sie die Tasten LENS SHIFT.

Vorbereitung

Lesen Sie das "Schnelles Anfangs Handbuch" sorgfältig. Ihr Projektor wird mit dem hier dargestellten Zubehör geliefert. Nehmen Sie mit Ihrem Händler Kontakt auf, wenn etwas fehlt.

HINWEIS • Bewahren Sie das Originalverpackungsmaterial für späteren Transport auf. Beim Transport des Projektors verwenden Sie immer das originale Verpackungsmaterial. Seien Sie besonders beim Objektivteil vorsichtig.

Inhalt

Projektor Funktionen	2	Einfrieren des Bildschirms	20
Vorbereitung	2	Verwendung des Vergrößerungs- Merkmals	20
Namen Der Teile	4	Anzeige des Unterfensters	21
Projektor	4	Einen Toneingang wählen	21
Bedientasten	5	Multifunktionseinstellungen	22
Fernbedienung	5	Verwenden Der	
Einrichten	6	Menüfunktionen	22
Anordnung	6	Menü Haupt	23
Ausrichten Des Projektors Über Die Einstellfüße	7	Menü BILD-1	24
Verwendung der Objektiv- Verschiebungstasten(unr X80)	7	Menü BILD-2	26
Anschliessen Der Geräte	8	Menü EINGB	27
Stromversorgung Anschließen	11	Menü AUTO	29
Fernbedienung	12	Menü BILDSCHIRM	31
Über den Laserpointer	12	Menü OPT.	33
Batterien Einlegen	12	Menü NETZWERK	35
Verwenden Der		Einrichten des Netzwerks	36
Fernbedienung	13	Lampe	37
Verwendung des Fernbedienungs- ID-Merkmals	13	Austausch der Lampe	38
Verwendung der Maus-/Tastatur- Steuerungsfunktion	14	Luftfilter	39
Ein - Und Ausschalten	15	Wartung des Luftfilters	39
Einschalten	15	Sonstige Wartung	40
Ausschalten Des Stroms	15	Wartung Des	
Betriebszustand	16	Projektorinneren	40
Ein Eingangssignal wählen	16	Pflege Der Optik	40
Auswählen Des Bildformats	17	Pflege Des Gehäuses Und Der Fernbedienungl	40
Korrigieren Von Keystone- Verzerrungen	17	Fehlersuche	41
Einstellung der Bildposition	18	Verwandte Meldungen	41
Korrektur der		Informationen Zu Den	
Trapezverzerrung	18	Anzeigelampen	43
Regeln Der Lautstärke	19	Anzeichen, Die Auf Keine Gerätefehler Hinweisen	45
Stummschalten des Klangs	19	Technische Daten	47
Zeitweilige Abdunkelung Des Bildschirms	19	Zubehör	48

TECHNICAL

Namen Der Teile

Projektor

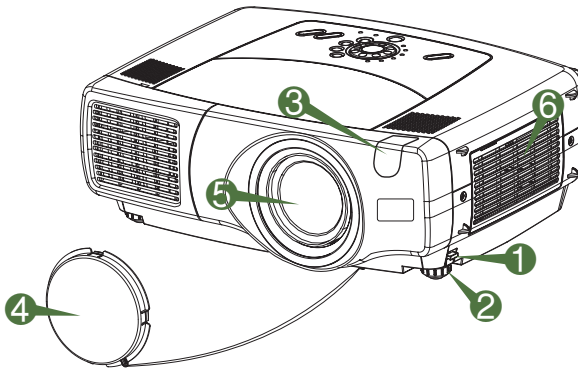

Projektor (Vorn/Rechts)

- ❶ FußEinstellung
- ❷ Nivellierfüße
- ❸ Fernbedienungssensor
- ❹ Objektivdeckel
- ❺ Objektiv
Von hier wird das Bild projiziert.
- ❻ Luftfiltergehäuse
Luftfilter liegt innen.

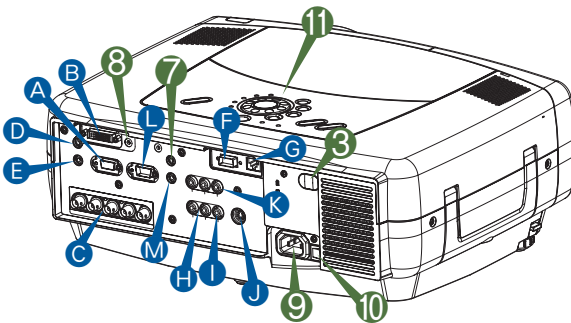

Projektor (Hinten/Links)

- ❶ rgb -Anschluss
- ❷ M1-D -Anschluss
- ❸ BNC -Anschluss
- ❹ audio in 1 -Anschluss
- ❺ audio in 2 -Anschluss
- ❻ control -Anschluss
- ❼ network -Anschluss
- ❽ audio in R/L -Anschluss
- ❾ video in -Anschluss
- ❿ S-video in -Anschluss
- Ⓚ component -Anschluss
- Ⓛ rgb out -Anschluss
- Ⓜ audio out -Anschluss
- ❼ remote control -Anschluss
- ❽ dc out -Anschluss
- ❾ Netzanschluss
- ❿ Netzschalter
- Ⓜ Steuerungs-Tasten
Siehe nächste Seite.

Namen Der Teile (fortsetzung)

Bedientasten

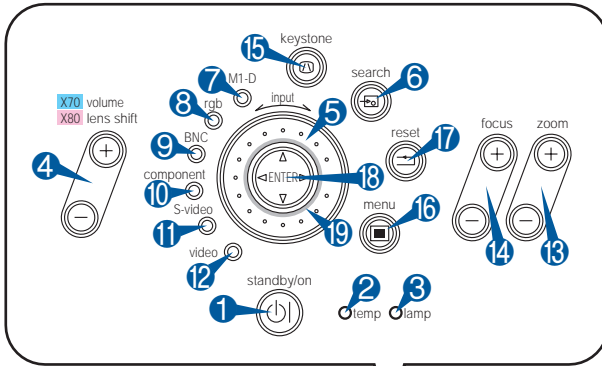

Bedienfeld am Projektor

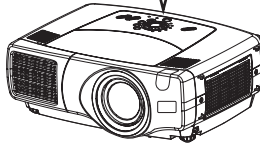

- 1 STANDBY/ON-Taste und STANDBY/ON-Anzeige
- 2 Anzeige TEMP
- 3 Anzeige LAMP
- 4 X70 :Tasten VOLUME
- X80 :Tasten LENS SHIFT
- 5 Tastenfeld INPUT
- 6 Taste SEARCH
- 7 Anzeige M1-D
- 8 Anzeige RGB
- 9 Anzeige BNC
- 10 Anzeige COMPONENT
- 11 Anzeige S-VIDEO
- 12 Anzeige VIDEO
- 13 Taste ZOOM
- 14 Taste FOCUS
- 15 Taste KEYSTONE
- 16 Taste MENU
- 17 Taste RESET
- 18 ENTER-Taste
- 19 Cursortasten ▲/▼/◀/▶

Fernbedienung

- 1 Taste STANDBY/ON

- 4 Tasten LENS SHIFT (X70: Keine Tasten)

- 6 Taste SEARCH

- 13 Tasten ZOOM

- 14 Tasten FOCUS

- 15 Taste KEYSTONE

- 16 Taste MENU

- 17 Taste RESET

- 18 Taste ENTER (⏏ Linke Maustaste)



(Rückseite)

- 19 Cursortasten



(⏏ Pfeiltasten an Tastatur) (⏏/⏏/⏏/⏏)

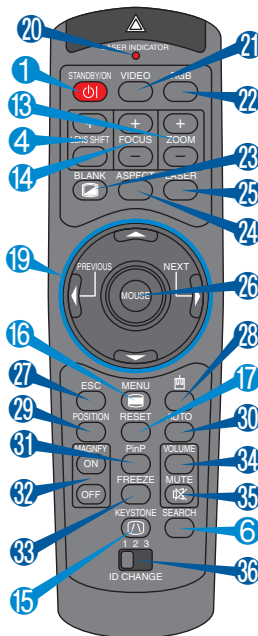

- 20 LASERANZEIGE
- 21 Taste VIDEO
- 22 Taste RGB
- 23 Taste BLANK
- 24 Taste ASPECT
- 25 Taste LASER
- 26 Cursortasten ▲/▼/◀/▶ (⏏ Mausbewegungszeiger)
- 27 Taste ESC (⏏ ESC -Taste an Tastatur)
- 28 (⏏ Rechte Maustaste)
- 29 Taste POSITION
- 30 Taste AUTO
- 31 Taste PinP
- 32 Tasten MAGNIFY
- 33 Taste FREEZE
- 34 Taste VOLUME
- 35 Taste MUTE
- 36 Schalter ID CHANGE

Fernbedienung

Einrichten

Anordnung

- ⚠️ WARNUNG** • Vor der Installation vergewissern Sie sich, dass der Projektor ausgeschaltet und der Netzstecker abgezogen ist.
- Stellen Sie den Projektor nicht auf und bewegen Sie ihn nicht, während er heiß ist.
 - Installieren Sie den Projektor entsprechend der Angaben im "Sicherheitsanleitung des Geräts" und in diesem Handbuch in passender Umgebung.
 - Die Netzversorgung sollte sich nahe beim Projektor befinden und leicht zugänglich sein.

Die Bildgröße und den Projektionsabstand können Sie in den untenstehenden Abbildungen und Tabellen ablesen. Die in der Tabelle enthaltenen Werte beziehen sich auf ein Bildschirmbild mit maximaler Größe. (±10 %)

Anleitung für das Bildformat 4:3.

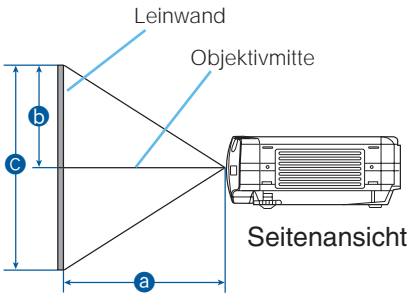

Bildschirmgröße [Zoll (m)]	a [Zoll (m)]		b [Zoll (cm)]		c [Zoll (cm)]
	Min.	Max.	X80 :min	X80 :max X70	
40 (1,0)	46(1,2)	71(1,8)	12(30)	24(61)	24(61)
60 (1,5)	71(1,8)	107(2,7)	18(46)	36(91)	36(91)
70 (1,8)	83(2,1)	126(3,2)	21(53)	42(107)	42(107)
80 (2,0)	95(2,4)	144(3,7)	24(61)	48(122)	48(122)
100 (2,5)	120(3,0)	181(4,6)	30(76)	60(152)	60(152)
120 (3,0)	144(3,7)	217(5,5)	36(91)	72(183)	72(183)
150 (3,8)	181(4,6)	272(6,9)	45(114)	90(229)	90(229)
200 (5,1)	243(6,2)	364(9,2)	60(152)	120(305)	120(305)
250 (6,4)	304(7,7)	455(11,6)	75(191)	150(381)	150(381)
300 (7,6)	366(9,3)	547(13,9)	90(229)	180(457)	180(457)
350 (8,9)	427(10,9)	638(16,2)	105(267)	210(533)	210(533)
400 (10,2)	489(12,4)	730(18,5)	120(305)	240(610)	240(610)
500 (12,7)	612(15,5)	913(23,2)	150(381)	300(762)	300(762)

Anleitung für das Bildformat 16:9.

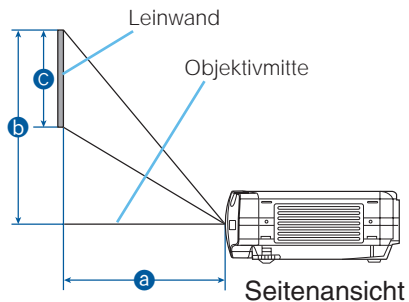

Bildschirmgröße [Zoll (m)]	a [Zoll (m)]		b [Zoll (cm)]		c [Zoll (cm)]
	Min.	Max.	X80 :min	X80 :max X70	
40 (1,0)	50(1,3)	77(2,0)	10(25)	23(58)	20(50)
60 (1,5)	77(2,0)	117(3,0)	15(37)	34(87)	29(75)
70 (1,8)	91(2,3)	137(3,5)	17(44)	40(102)	34(87)
80 (2,0)	104(2,6)	157(4,0)	20(50)	46(116)	39(100)
100 (2,5)	131(3,3)	197(5,0)	25(62)	57(145)	49(125)
120 (3,0)	158(4,0)	237(6,0)	29(75)	69(174)	59(149)
150 (3,8)	198(5,0)	297(7,5)	37(93)	86(218)	74(187)
200 (5,1)	265(6,7)	396(10,1)	49(125)	114(291)	98(249)
250 (6,4)	332(8,4)	496(12,6)	61(156)	143(363)	123(311)
300 (7,6)	339(10,1)	596(15,1)	74(187)	172(436)	147(374)
350 (8,9)	466(11,8)	696(17,7)	86(218)	200(508)	172(436)
400 (10,2)	533(13,5)	795(20,2)	98(249)	229(581)	196(498)
450 (11,4)	600(15,2)	895(22,7)	110(280)	257(654)	221(560)

Einrichten (fortsetzung)

Ausrichten Des Projektors Über Die Einstellfüße

- ⚠️ WARNUNG** • Berühren Sie nicht die Umgebung von Objektiv und Lüftungsöffnungen während des Betriebs oder kurz danach, um Verbrennungen zu vermeiden.
- ⚠️ VORSICHT** • Um Beschädigungen des Projektors und Verletzungen zu vermeiden, halten sie den projektor immer fest, wenn Sie zur Einstellung der Projektorhöhe die Fußeinstellungstasten betätigen.

Wenn Sie den Projektionswinkel des Projektors einstellen oder Unebenheiten der Standfläche ausgleichen müssen, verwenden Sie hierzu die Einstellfüße. Der Projektionswinkel lässt sich so in einem Winkel von 0° bis 9° justieren.

- 1** Betätigen Sie die Fußeinstellungstasten, und halten Sie diese gedrückt.
- 2** Ziehen Sie den Projektor nach unten oder oben in die gewünschte Höhe, und lassen Sie dann die Fußeinstellungstasten wieder los. Dabei rasten die Fußeinstellungen ein.
- 3** Falls erforderlich, können Sie auch die Standhöhe des Projektors verändern, indem Sie die Standfüße auf oder ab drehen.

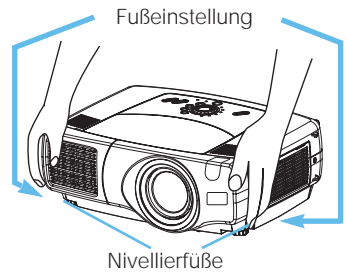

Verwendung der Objektiv-Verschiebungstasten(nur X80)

HINWEIS • Grundsätzlich ist bessere Bildqualität möglich, wenn die Objektivverschiebung auf Mittenposition gestellt ist.

Das Objektiv dieses Projektors kann senkrecht verschoben werden. Wenn Sie die Bildposition fein einstellen wollen verwenden Sie die Tasten LENS SHIFT am Projektor.

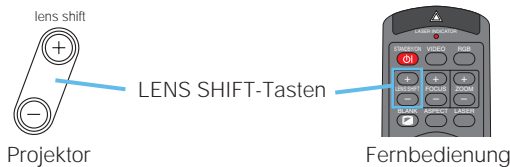
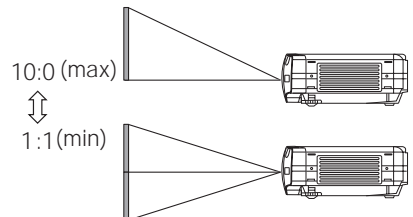

Einrichten (fortsetzung)

Anschliessen Der Geräte

! WARNUNG • Lesen Sie immer, wenn Sie andere Geräte an den Projektor anschließen dieses Handbuch, das "Sicherheitsanleitung des Geräts" und das Handbuch des jeweiligen Geräts. Schließen Sie das Gerät falsch an, kann dies einen elektrischen Schlag oder einen Brand zur Folge haben.

! VORSICHT • SCHALTEN SIE ALLE GERÄTE AUS, bevor Sie sie an den Projektor anschließen. Schalten Sie vor dem Anschließen an den Projektor alle Geräte aus, da es sonst zu sehr lauten Geräuschen oder anderen fehlerhaften Zuständen kommen kann, die wiederum zu Fehlfunktionen und/oder Beschädigungen am Gerät und/oder Projektor führen können.

ACHTUNG • Prüfen Sie, ob Sie die Geräte mit dem richtigen Anschluss verbunden haben. Falls Sie Geräte falsch anschließen, kann dies u. U. zu Funktionsstörungen und/oder Beschädigungen am Gerät und/oder Projektor führen.

Die Anschlusszuordnung für die Datenkommunikation über die RS232C-Schnittstelle finden Sie im Kapitel "Technical".

- Einige Verbindungen müssen mit vorgefertigten, abgeschirmten Kabeln vorgenommen werden. Verwenden Sie nur die beiliegenden Kabel oder Kabel, welche die entsprechenden Voraussetzungen erfüllen. Sind Kabel nur an einer Seite vorgefertigt und abgeschirmt, muss diese Seite mit dem Projektor verbunden werden.
- Ziehen Sie zur Sicherheit die Schrauben der Stecker an.
- Denken Sie daran, wenn Sie ein Notebook/Laptop an den Projektor anschließen, dass der RGB-Ausgang des Rechners aktiviert werden muss (stellen Sie den Rechner auf CRT oder auf simultane Anzeige von LCD und CRT ein). Details hierzu finden Sie in dem Handbuch Ihres Rechners.

HINWEIS • Manche Computer haben mehrere Display-Bildschirm-Modi. Manche dieser Modi sind möglicherweise nicht mit diesem Projektor kompatibel.

- Für bestimmte RGB -Eingangssignal wird der optional erhältliche Mac-Adapter benötigt.
- Wenn die Bildauflösung auf einem Computer geändert wird, kann je nach Eingang die automatische Einstellfunktion einige Zeit in Anspruch nehmen und möglicherweise nicht fertiggestellt werden. Inn diesem Fall kann es sein, dass Sie nicht ein Wahlkästchen zur Wahl "Ja/Nein" für die neue Auflösung in Windows sehen. Dann wird die Auflösung auf Originalwert zurückgestellt. Es kann empfehlenswert sein, andere CRT- oder TFT-Monitore zur Änderung der Auflösung zu verwenden.

HINWEIS Für Plug-and-Play geeignet

- Plug-and-Play ist eine Funktion des Betriebssystems des Computers und dessen Peripheriegeräten (u.a. Display-Geräten).
- Dieser Projektor ist mit VESA DDC 1/2B kompatibel. Plug & Play ist durch Anschluss des Projektors an einen Computer, der mit VESA DDC (Display-Datenkanal) kompatibel ist, möglich.
- Bitte verwenden Sie diese Funktion, indem Sie das mitgelieferte RGB-Kabel an den RGB -Anschluss (mit DDC 1/2B kompatibel) anschließen. Plug & Play funktioniert bei einem anderen Anschluss eventuell nicht ordnungsgemäß.
- Verwenden Sie die Standardtreiber, da es sich bei dem Projektor um ein Plug-and-Play-Gerät handelt.

Einrichten (fortsetzung)

Beachten Sie folgendes (zum Beispiel) zum Anschluss Ihrer Geräte. Siehe Rückseite des Projektors. Sie können die Anschlüsse sehen.

Beispiel der Verbindung mit einem Computer



Computer

RGB-Ausgang

Audio-Ausgang

RS-232C-Anschluss

Netzwerk-Anschluss

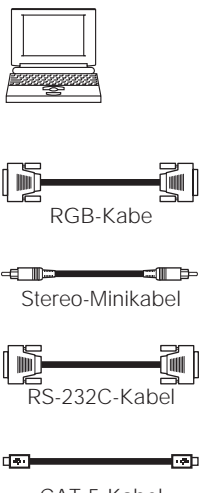

RGB-Kabe

Stereo-Minikabel

RS-232C-Kabel

CAT-5-Kabel

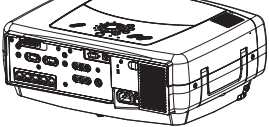

Projektor

rgb

audio in 2

control

network

■ Bei Verwendung eines M1-D-Eingangs (an Maussteuerung)

DVI-Anschluss

USB-Anschluss

Audio-Ausgang



M1-D-Kabel

Stereo-Minikabel

M1-D

audio in 1

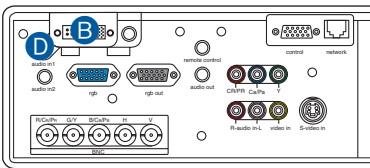

■ Bei Verwendung eines BNC-Eingangs

RGB-Ausgang

Audio-Ausgang

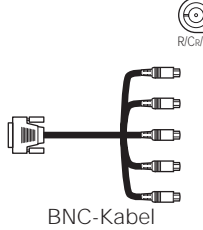

BNC-Kabel

Stereo-Minikabel

R/C_R/P_R

G/Y

B/C_B/P_B

H

V

audio in 1

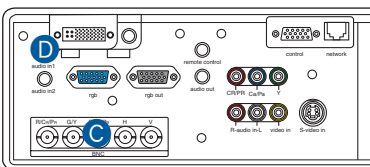

Einrichten (fortsetzung)

Beispiel der Verbindung mit einem Videorecorder/DVD-Player



Videorecorder/DVD-Player

Projektor



H
I

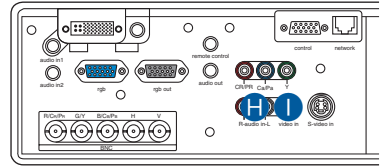

■ Bei Verwendung eines S-Video-Signals

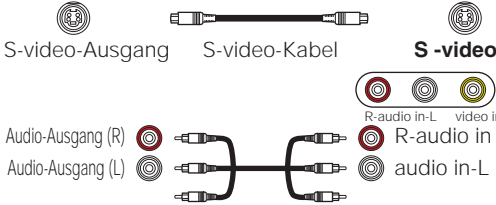

J
H

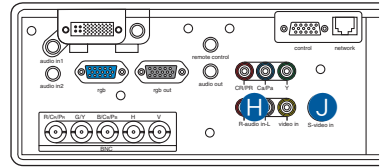

■ Bei Verwendung eines Component-Signals

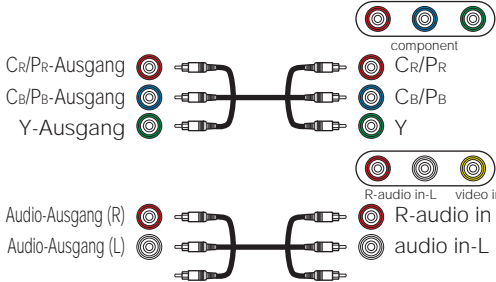

K
H

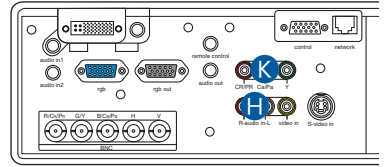

■ Bei Verwendung eines SCART-RGB-Eingangs

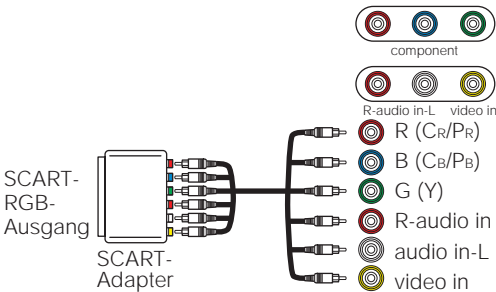

K
H
I

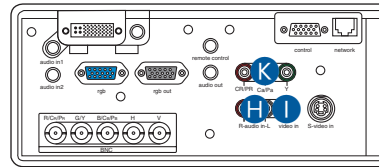

Einrichten (fortsetzung)

Anschluss an einen Monitor



Monitor



RGB in



RGB-Kabel

Projektor



rgb out

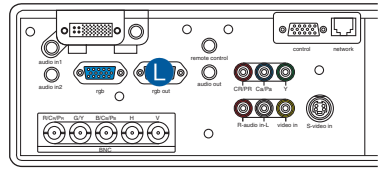

Anschluss an einen Lautsprecher (mit Verstärker)



Lautsprecher



Audio in



Stereo-Minikabel

Projektor



audio out

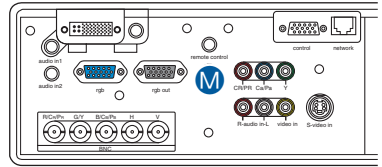

Stromversorgung Anschließen



WARNUNG • Seien Sie besonders vorsichtig, wenn Sie das Netzkabel anschließen. Ist die Stromversorgung nicht korrekt angeschlossen, kann es zu Feuer und/oder zu einem Stromschlag kommen. Beachten Sie die Ausführungen im „Sicherheitsanleitung des Geräts“ und die folgenden Ausführungen.

- Stecken Sie den Netzstecker nur in Steckdosen, die über den für das Netzkabel angegebenen Spannungsbereich verfügen.
- Verwenden Sie lediglich das Netzkabel aus dem Lieferumfang des Projektors.
- Nehmen Sie im Fall einer Beschädigung Kontakt mit Ihrem Händler auf.
- Modifizieren Sie nie das Netzkabel. **VERSUCHEN SIE NIEMALS, DEN MASSEANSCHLUSS DES DREIZINKIGEN STECKERS ZU MANIPULIEREN!**
- Achten Sie darauf, dass Sie das Netzkabel fest in den Projektor und die Wandsteckdose einstecken.

1 Schließen Sie das Netzkabel an den AC-Stecker des Projektors an.

2 Stecken Sie den Stecker des Netzkabels in die Steckdose, so dass auch dieser fest sitzt.

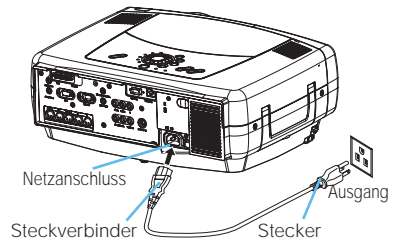

Fernbedienung

Über den Laserpointer

- ! WARNING** • Der Laserzeiger des Fernbedienungsteils wird anstelle eines Fingers oder Zeigestocks verwendet. Schauen Sie niemals direkt in das Laserfenster des Fernbedienungsteils, und richten Sie den Laserstrahl nicht direkt auf andere Personen. Laserstrahlen können das Sehvermögen gefährden.
- ! VORSICHT** • Verwendung anderer Regelvorrichtungen oder Einstellungen bzw. Durchführung anderer Verfahren als hier beschrieben kann zu gefährlicher Strahlungsexponierung führen.

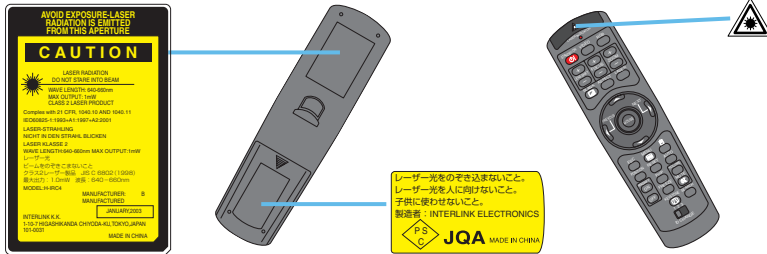

Diese Fernbedienung hat einen Laserpointer anstelle eines Fingers oder Stabs. Der Laserstrahl arbeitet, und die LASER INDICATOR leuchtet, während die Taste LASER gedrückt wird.

Batterien Einlegen

- ! VORSICHT** Über die Batterie
- Halten Sie die Batterie außer Reichweite von Kindern und Haustieren.
 - Verwenden Sie nur die vorgeschriebene Batterie: zwei R6-Batterien (AA, Mignonzelle).
 - Mischen Sie nicht frische und gebrauchte Batterien.
 - Beim Einlegen sicherstellen, dass die Plus- und Minusklemmen der Batterie richtig ausgerichtet sind (wie in der Fernbedienung angegeben).
 - Batterien immer unter Beachtung aller geltenden Vorschriften als Sondermüll entsorgen.

1 Nehmen Sie den Batteriefachdeckel ab. Schieben Sie den Batteriefachdeckel in Pfeilrichtung zurück, und entfernen Sie ihn.

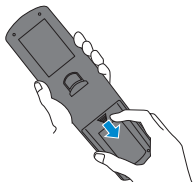

2 Legen Sie die Batterien ein. Legen Sie die beiden R6-Batterien (AA, Mignon) mit Ausrichtung von Plus- und Minuspol ein (wie in der Fernbedienung angezeigt).

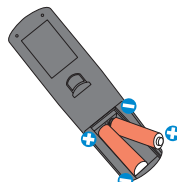

3 Schließen Sie den Batteriefachdeckel. Schieben Sie den Batteriefachdeckel in Pfeilrichtung zurück, bis er wieder einrastet.

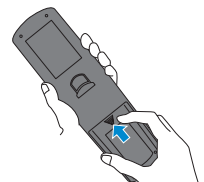

Fernbedienung (fortsetzung)

Verwenden Der Fernbedienung

⚠ VORSICHT • Nehmen Sie niemals die Fernbedienung auseinander.
• Legen Sie die Fernbedienung niemals in die Nähe von Objektiv, Ventilator oder Entlüftungsoffnungen des Projektors.

- Lassen Sie die Fernbedienung nicht fallen, und setzen Sie sie keinen Erschütterungen aus.
- Lassen Sie die Fernbedienung nicht nass werden und stellen Sie keine schweren Gegenstände darauf. Dadurch können Fehlfunktionen verursacht werden.
- Wenn die Fernbedienung für längere Zeit nicht benutzt wird, entfernen Sie die Batterien und bewahren sie an einem sicheren Ort auf.

HINWEIS • Wechseln Sie die Batterien aus, wenn die Wirksamkeit der Fernbedienung nachlässt.

- Wenn starkes Licht, wie z. B. direktes Sonnenlicht oder Licht von einer sehr nahen Quelle (wie beispielsweise von einer Inverter-Leuchtstofflampe), auf den Fernbedienungssensor des Projektors trifft, funktioniert die Fernbedienung u. U. nicht mehr. Drehen Sie den Projektor so, dass kein direktes Licht auf den Fernbedienungssensor des Projektors gelangt.

- Die Fernbedienung kann sowohl auf die vorderen als auch die hinteren Fernbedienungssensoren des Projektors ausgerichtet werden.

- Front-Fernbedienungssensor ist 3 Meter mit einem 40-Grad-Bereich (20 Grad nach links und rechts vom Fernbedienungssensor). Rück-Fernbedienungssensor ist 3 Meter mit einem 40-Grad-Bereich (20 Grad nach links und rechts vom Fernbedienungssensor).

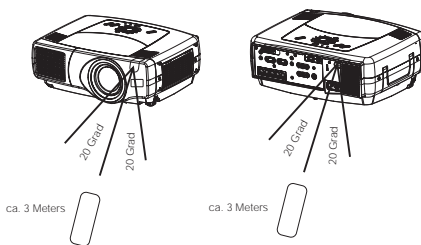

- Auch ein am Bildschirm oder an ähnlicher Stelle reflektiertes Signal der Fernbedienung kann empfangen werden. Wenn es schwierig ist, die Fernbedienung direkt auf den IR-Empfänger auszurichten, versuchen Sie es mit einem reflektierten Signal. Da die Fernbedienung Signale per Infrarotlicht an den Projektor sendet (LED der Klasse 1), müssen Sie darauf achten, dass sich keine Gegenstände zwischen Ausgabesignal der Fernbedienung und Projektor befinden.

notiz Sie können die Fernbedienung verkabeln, indem Sie den Anschluss REMOTE CONTROL des Hauptgeräts über ein Audiokabel (Stereo-Kabel mit 3,5 mm-Ministecker) mit der Fernbedienung verbinden.

Verwendung des Fernbedienungs-ID-Merkmals

Mit dieser Funktion werden zwei der drei Monitore des gleichen Typs gleichzeitig gesteuert. Diese Funktion sollte zur Einrichtung kombinierter Projekteinrichtung verwendet werden.

- 1** Stellen Sie die ID-Nummer am Projektor vorher ein, unter Beachtung des Gegenstands "IR-FERN. EIN" im Abschnitt "OPT. Menu".

notiz Wenn ALLE im Gegenstand "IR-FERN. EIN" im "OPT. Menu" gewählt ist, wird der Projektor von einer Fernbedienung gesteuert, ungeachtet der Stellung des Schalters ID CHANGE.

- 2** Schieben Sie den Knopf des Schalters in die Position der ID-Nummer des zu steuern gewünschten Projektors.

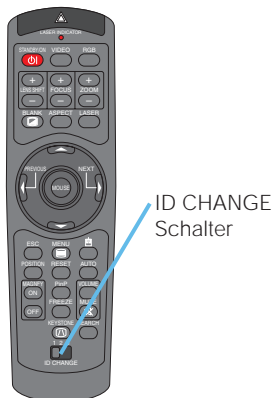

Fernbedienung (fortsetzung)

Verwendung der Maus-/Tastatur-Steuerungsfunktion

⚠ VORSICHT • Lesen Sie vor dem Anschließen die Handbücher des anzuschließenden Geräts. Fälschlicher Gebrauch der Steuerelemente von Maus/Tastatur kann zu Beschädigungen an Ihrem Gerät führen.

- Nur an einen PC oder einen an USB-Hub angeschlossenen PC anschließen.
- Ziehen Sie niemals die Verbindungskabel ab, während der Computer gerade läuft.

Mit dem USB-Steuermerkmal können Sie die Fernbedienung als vereinfachte Maus oder Tastatur des Computers verwenden.

Verbinden Sie den M1-D-Anschluss des Projektors über das M1-D-Kabel mit dem Computer. Dann sind die Funktionen wie unten gezeigt aktiviert.

notiz Die USB-Steuerung kann unter Windows 95 OSR 2.1 oder höher verwendet werden. Eventuell kann die Fernbedienung nicht verwendet werden. Dies hängt von der Konfiguration Ihres Computers sowie von den Maustreibern ab.

notiz Die Funktion kann nur für die Funktionen wie rechts gezeigt verwendet werden.

notiz Der Projektor würde als Maus und Tastatur eines Geräts der HID-Klasse (Human Interface Device) klassifiziert werden, nachdem das Kabel angeschlossen ist.

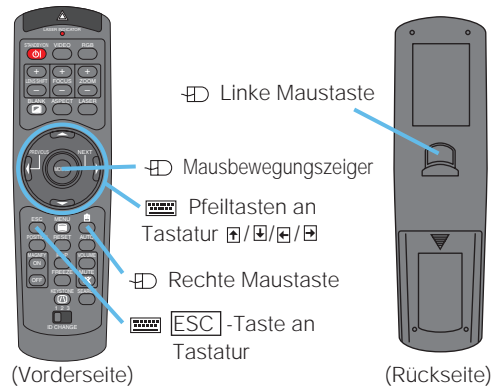

Ein - Und Ausschalten

⚠️ WARNUNG • Ist die Stromversorgung eingeschaltet, wird starkes Licht abgestrahlt. Schauen Sie nie in die Optik oder in die Lüftungsschlitze des Projektors.

HINWEIS • Schalten Sie den Projektor in richtiger Reihenfolge ein und aus. Schalten Sie den Projektor immer ein, bevor Sie die angeschlossenen Geräte einschalten. Schalten Sie den Projektor erst dann aus, wenn die angeschlossenen Geräte bereits ausgeschaltet sind.

Einschalten

- 1 Entfernen Sie den Objektivdeckel.
- 2 Stellen Sie den Netzschalter auf [I] (EIN). Die standby/on-Anzeige leuchtet vollständig orangefarben auf.
- 3 Drücken Sie die STANDBY/ON-Taste. Die Lampe des Projektors leuchtet und die standby/on-Anzeige blinkt grün. Ist der Projektor betriebsbereit, hört die Kontrollleuchte auf zu blinken und leuchtet konstant grün.
- 4 Verwenden Sie die Tasten LENS SHIFT, um das Bild nach oben oder unten zu verschieben. (nur X80)

notiz X70 hat nicht die Objektiv-Verschiebungsfunktion. X70 hat Lautstärketasten anstelle der Objektiv-Verschiebungstasten am Projektor.

- 5 Wählen Sie ein Eingangssignal entsprechend dem Abschnitt "Ein Eingangssignal wählen" auf der folgenden Seite.

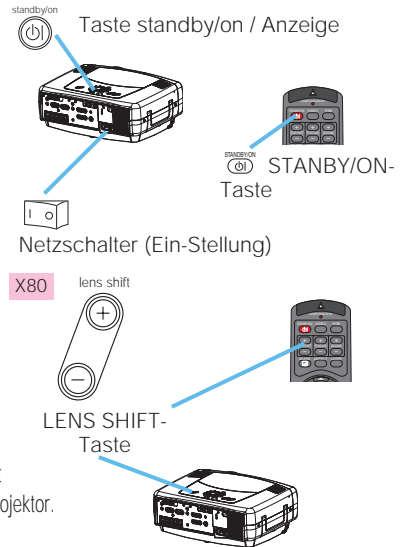

Ausschalten Des Stroms

- 1 Drücken Sie die STANDBY/ON-Taste. Die Meldung "Ausschal ten?" wird ungefähr fünf Sekunden lang auf dem Bildschirm angezeigt.
- 2 Drücken Sie STANDBY/ON, während die Meldung "Ausschal ten?." sichtbar ist, noch einmal. Die Lampe des Projektors geht aus und die standby/on-Anzeige beginnt orange zu blinken. Ist die Lampe abgekühlt, hört die standby/on-Anzeige auf zu blinken und leuchtet konstant orange.
- 3 Stellen Sie den Netzschalter auf [O] (AUS). Die standby/on-Anzeige schaltet ab.
- 4 Setzen Sie die Schutzkappe auf das Objektiv.

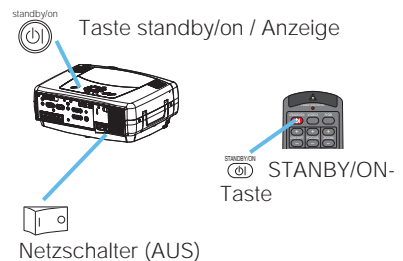

Ein Eingangssignal wählen

1 Wählen Sie ein Eingangssignal.

■ Verwendung der Scheibe INPUT

Drehen Sie die Scheibe INPUT am Projektor. Durch Drehen der Scheibe wird durch die Eingangsanschlüsse weitergeschaltet, wie unten gezeigt. Wählen Sie das zu projizieren gewünschte Signal.

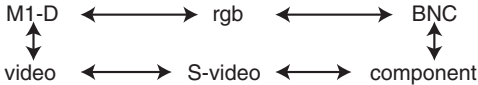

■ Verwendung der Taste SEARCH

Drücken Sie die Taste SEARCH am Projektor oder der Fernbedienung. Durch Drücken der Taste wird automatisch durch die Eingangsanschlüsse weitergeschaltet, und es wird das Bild des empfangenen Signals gezeigt.

notiz Wenn kein Signal erkannt wird oder der Projektor zu instabil ist, um ein Signal an einem seiner Anschlüsse zu finden, wird auf den Status vor der Suche zurückgeschaltet.

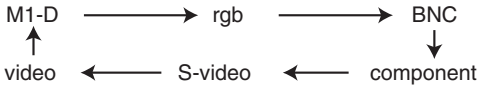

■ Verwendung der Taste RGB

Drücken Sie die Taste RGB an der Fernbedienung. Durch Drücken der Taste wird zwischen den RGB-Anschlüssen umgeschaltet, wie unten gezeigt. Wählen Sie das zu projizieren gewünschte Signal.



■ Verwendung der Taste VIDEO

Drücken Sie die Taste VIDEO an der Fernbedienung. Durch Drücken der Taste wird zwischen den VIDEO-Anschlüssen umgeschaltet, wie unten gezeigt. Wählen Sie das zu projizieren gewünschte Signal.

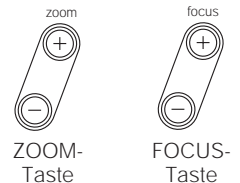
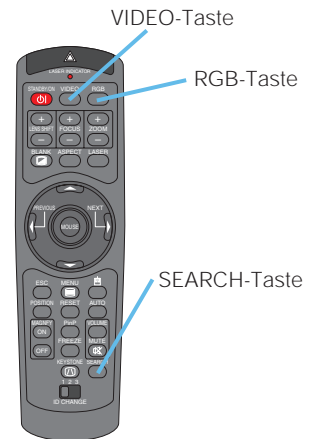
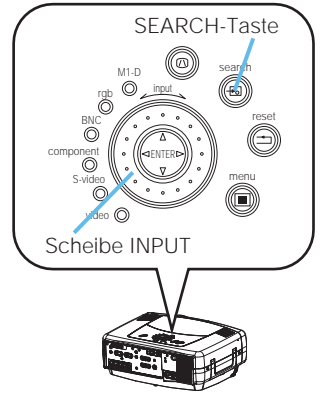
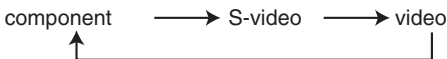

2 Mithilfe der ZOOM-Tasten können Sie die Bildschirmgröße einstellen.

3 Mithilfe der FOCUS-Tasten können Sie die Brennweite einstellen.

Betriebszustand (fortsetzung)

Auswählen Des Bildformats

- 1 Drücken Sie die Taste ASPECT, um zwischen den Modi für Seitenverhältnis umzuschalten.

■ Bei einem M1-D-Signal

NORMAL ↔ 4:3 ↔ 16:9

notiz NORMAL bewahrt das originale Seitenverhältnis des Eingangssignals.

■ Bei einem RGB-Signal (nicht M1-D)

4:3 ↔ 16:9

■ Bei einem Video-Signal

4:3 ↔ 16:9 ↔ KLEIN

notiz Bei einem HDTV-Signal von 1125i oder 750p kann nur 16:9 gewählt werden.



ASPECT-Taste

Korrigieren Von Keystone-Verzerrungen

notiz Die automatische Anpassung dauert ungefähr 10 Sekunden. Achten Sie auch darauf, dass diese Funktion bei einigen Eingangssignalen nicht korrekt arbeitet.

- 1 Drücken Sie die Taste AUTO.

■ Bei einem RGB-Signal

Vertikale Position (V-POSIT), horizontale Position (H-POSIT), Taktphase (H-PHASE) und horizontale Größe (F-GR.) werden automatisch eingestellt.

notiz Prüfen Sie, ob das Anwendungsfenster auf seine maximale Größe gesetzt wurde, bevor Sie diese Funktion verwenden. Dunkle Bilder werden eventuell immer noch nicht ordnungsgemäß wiedergegeben. Verwenden Sie zum Regeln einen hellen Bildschirm.

■ Bei einem Video-Signal

Der am besten für das jeweilige Eingangssignal geeignete Signaltyp wird automatisch gewählt.

notiz Diese Funktion steht nur zur Verfügung, wenn AUTO beim Gegenstand VIDEO im Menü EINGB gestellt ist. Beim Component-Videosignal wird der Signaltyp automatisch unabhängig von dieser Funktion identifiziert.



AUTO-Taste

Betriebszustand (fortsetzung)

Einstellung der Bildposition

notiz Diese Funktion steht nur für RGB-Signale zur Verfügung.

- 1 Drücken Sie die Taste POSITION.
Wie in der rechten Abbildung gezeigt, wird auf dem Bildschirm ein Dialogfeld eingeblendet, das Ihnen bei der Regelung der Position behilflich ist.



- 2 Verwenden Sie die Cursortasten ▲/▼/◀/▶ zur Einstellung der Position.

notiz Wenn Sie die Positionseinstellung initialisieren möchten, drücken Sie beim Regeln die Taste RESET.

- 3 Drücken Sie erneut die Taste POSITION, um das Dialogfeld zu schließen und diesen Vorgang zu beenden.

notiz Auch wenn Sie diesen Schritt nicht ausführen, wird das Dialogfeld nach wenigen Sekunden automatisch ausgeblendet.



Cursortasten

POSITION-Taste

RESET-Taste

Korrektur der Trapezverzerrung

- 1 Drücken Sie die Taste KEYSTONE.
Wie rechts gezeigt, erscheint ein Dialog im Bildschirm, um bei der Korrektur der Trapezverzerrung zu helfen.

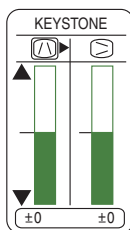

- 2 Verwenden Sie die Cursortasten ▲/▼/◀/▶ zur Wahl der zu korrigierenden Verzerrungsrichtung (◀ oder ▶).

- 3 Verwenden Sie die Cursortasten ▲/▼ zur Korrektur der Verzerrung.

- 4 Drücken Sie erneut die Taste KEYSTONE, um das Dialogfeld zu schließen und diesen Vorgang zu beenden.

notiz Auch wenn Sie diesen Schritt nicht ausführen, wird das Dialogfeld nach wenigen Sekunden automatisch ausgeblendet.

notiz Wenn Sie eine zu hohe Einstellung wählen, treten möglicherweise Bildstörungen auf. Achten Sie auch darauf, dass diese Funktion bei einigen Eingangssignalen nicht korrekt arbeitet.



Cursortasten

KEYSTONE-Taste

Betriebszustand (fortsetzung)

Regeln Der Lautstärke

1 Drücken Sie die Taste VOLUME. Wie in der rechten Abbildung gezeigt, wird auf dem Bildschirm ein Dialogfeld eingeblendet, das Ihnen bei der Lautstärkeregelung behilflich ist.

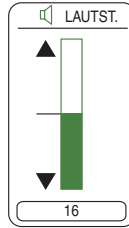

2 Verwenden Sie die Cursortasten ▲ /▼ zur Einstellung der Lautstärke.

3 Drücken Sie erneut die Taste VOLUME, um das Dialogfeld zu schließen und diesen Vorgang zu beenden.

notiz Auch wenn Sie diesen Schritt nicht ausführen, wird das Dialogfeld nach wenigen Sekunden automatisch ausgeblendet.



Stummschalten des Klangs

1 Wie in der rechten Abbildung gezeigt, wird auf dem Bildschirm ein Dialogfeld eingeblendet, das besagt, dass der Ton stummgeschaltet wurde.

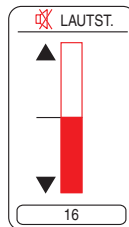

2 Drücken Sie die Taste MUTE oder VOLUME erneut, um den Ton wieder einzuschalten.

notiz Auch wenn Sie diesen Schritt nicht ausführen, wird das Dialogfeld nach wenigen Sekunden automatisch ausgeblendet.



Zeitweilige Abdunkelung Des Bildschirms

1 Drücken Sie die Taste BLANK. Der Eingangssignal-Bildschirm wird ausgeschaltet, und ein Bildschirm BLANK erscheint

notiz Sie können den Bildschirm BLANK mit dem Menü einstellen. Siehe Gegenstand "BLANK" in der Tabelle im Abschnitt "BILDSCHIRM-Menü".

2 Drücken Sie die Taste BLANK erneut, um den abgedunkelten Bildschirm auszuschalten und wieder das Eingangssignal anzuzeigen.



Betriebszustand (fortsetzung)

Einfrieren des Bildschirms

- 1 Drücken Sie die Taste FREEZE. Wie rechts gezeigt, erscheint ein Dialog im Bildschirm, und der Bildschirm friert beim aktuellen Bild ein.



- 2 Drücken Sie die Taste FREEZE erneut, um den Bildschirm auf Normalbild zurückzuschalten. Das Symbol "||" wechselt auf das Symbol "▶" um. Nach einigen Sekunden wird der Dialog beendet, und der Bildschirm wird auf Normalbild zurückgeschaltet.

notiz Das Einfrieren-Merkmal wird automatisch beendet, wenn eine Fernbedienungstaste, die einen Anzeigestatus ändert (z.B. Schwarzabtastrung des Bildschirms, Anzeige eines Dialogs oder Menüs, Bildeinstellung, Änderung des Eingangssignals) gedrückt wird oder eine Taste am Projektor gedrückt wird.



FREEZE-Taste

HINWEIS • Wenn der Projektor ein und dasselbe Bild längere Zeit projiziert (Sie z. B. vergessen haben, den Einfriermodus zu beenden), bleibt das Bild möglicherweise als Nachbild stehen. Lassen Sie daher den Projektor nie zu lange im Einfriermodus laufen.

Verwendung des Vergrößerungs-Merkmals

- 1 Drücken Sie die MAGNIFY (ON) -Taste. Wie rechts gezeigt, erscheint ein Dialog im Bildschirm, um bei der Vergrößerung des Bildes zu helfen.



- 2 Drücken Sie die POSITION-Taste, um die Cursortasten ▲/▼/◀/▶ zum Wählen des Bereichs zum Zoomen zu wählen.

- 3 Drücken Sie die POSITION-Taste, um den Zoombereich festzulegen.

- 4 Verwenden Sie die Cursortasten ▲/▼ zur Einstellung des Vergrößerungsgrades.

- 5 Drücken Sie die MAGNIFY (OFF) -Taste, um das Dialogfeld zu schließen und den Bildschirm auf Normalbild zurückzuschalten.

notiz Das Einfrieren-Merkmal wird automatisch beendet, wenn die automatische Einstellung ausgeführt wird oder wenn die Einstellung für Seitenverhältnis, Signaltypmodus für Video oder Signaleingangstatus geändert wird.



Cursortasten

POSITION-Taste

MAGNIFY-Taste

Betriebszustand (fortsetzung)

Anzeige des Unterfensters

notiz Dieses Merkmal mit der Bezeichnung "PinP (Picture in Picture)" steht nur zur Verfügung, wenn ein RGB-Signal für den Hauptbildschirm gewählt ist.

- 1 Drücken Sie die Taste PinP.
Das Unterfenster mit einem Bild des Videosignals erscheint.
- 2 Drücken Sie die Taste PinP erneut, um die Größe des Unterfensters zu ändern oder das Fenster zu schließen.

Kleines Unterfenster → Großes Unterfenster
↑
Kein Unterfenster ↓

notiz Sie können das Videosignal zur Anzeige im Unterfenster und die Position des Unterfensters wählen. Siehe Gegenstände "P.INP. INPUT" und "P.INP. POSIT." in der Tabelle im Abschnitt "Menü EINGB".



Multibild - Taste (PinP)

Einen Toneingang wählen

notiz Dieses Merkmal steht nur zur Verfügung, wenn das Unterfenster im Bildschirm ist.

- 1 Wenn das Unterfenster im Bildschirm ist, drücken Sie die Taste VOLUME. Wie rechts gezeigt, erscheint ein Dialog im Bildschirm.
- 2 Verwenden Sie die Cursortasten ◀ / ▶ zur Wahl eines Toneingangs.

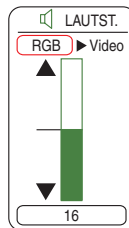

RGB (Toneingang für den Hauptbildschirm)

Video (Toneingang für das Unterfenster)

notiz Sie können die Lautstärke mit den Cursortasten ◀ / ▶ einstellen. Siehe Abschnitt "Einstellen der Lautstärke".

- 3 Drücken Sie erneut die Taste VOLUME, um das Dialogfeld zu schließen und diesen Vorgang zu beenden.

notiz Auch wenn Sie diesen Schritt nicht ausführen, wird das Dialogfeld nach wenigen Sekunden automatisch ausgeblendet.



Cursortasten

Lautstärke - Taste (VOLUME)

Multifunktionseinstellungen

Verwenden Der Menüfunktionen

Dieser Projektor hat die folgenden Menüs: HAUPT, BILD-1, BILD-2, EINGB, AUTO, BILDSCHIRM, OPTION und NETZWERK. Alle diese Menüs werden auf die gleiche Art und Weise bedient. Die Grundfunktionen arbeiten wie folgt.

- 1 Drücken Sie die Menü-Taste (MENU). Das Menü erscheint im Bildschirm.
- 2 Verwenden Sie die Cursortasten ▲/▼ zum Wählen eines Menüs, und drücken Sie dann die Taste ► (oder ENTER) zum Weitergehen. Die Anzeige des gewählten Menüs erscheint.

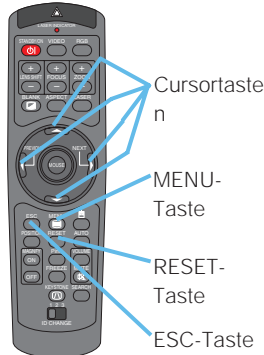

- 3 Verwenden Sie die Cursortasten ▲/▼ zum Wählen eines Gegenstands, und drücken Sie dann die Taste ► (oder ENTER) zum Weitergehen. Die Bedienanzeige des gewählten Gegenstands erscheint.

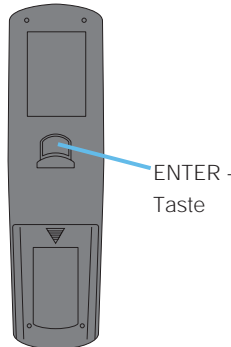

- 4 Verwenden Sie die Cursortasten ▲/▼ zur Bedienung des Gegenstands.

notiz Wollen Sie die Einstellungen zurücksetzen, drücken Sie RESET. Beachten Sie, dass Funktionen, die gleichzeitig mit dem Betrieb ausgeführt werden (beispielsweise SPRACHE, STILLMODUS, H PHASE usw.), nicht zurückgesetzt werden.

notiz Drücken Sie ◀ oder ESC, wenn Sie zur vorhergehenden Anzeige zurückkehren wollen.

- 5 Drücken Sie die Menü-Taste (MENU) erneut zum Schließen der Menüanzeige und Beenden dieses Vorgangs.

notiz Auch wenn Sie nichts tun, wird das Menü nach einigen Sekunden automatisch geschlossen.

z.B. Ausschalten des eingebauten Lautsprechers

- 1) Drücken Sie die MENU-Taste.

MENU		
HAUPT	HELLE	40
BILD-1	KONTRAST	40
BILD-2	BILDFORMAT	4:3
EINGB	STILLMODUS	NORMAL
AUTO	SPRACHE	ENGLISH
BILDSCHRM	OPT.	[Lautsprecher]
NETZWERK	ROCKST	
◀ WAHLEN ▶		

- 2) Wählen Sie "OPT." mit der Taste ▼, und drücken Sie dann die Taste ►.

MENU	LAUTSPRECHER	16
HAUPT	LAUTSPRECHER	EN
BILD-1	IR FERNBED	ALLES
BILD-2	IR FERNBED	1234 h
EINGB	LAMPENZIT	4321 h
AUTO	FILTER-TIMER	
BILDSCHRM	SERVICE	
NETZWERK	ROCKST	
◀ WAHLEN ▶		

- 3) Wählen Sie den "LAUTSPRECHER" mit der Taste ▼, und drücken Sie dann die Taste ►.

MENU	LAUTSPRECHER	16
HAUPT	LAUTSPRECHER	EN
BILD-1	IR FERNBED	ALLES
BILD-2	IR FERNBED	1234 h
EINGB	LAMPENZIT	4321 h
AUTO	FILTER-TIMER	
BILDSCHRM	SERVICE	
NETZWERK	ROCKST	
◀ WAHLEN ▶		

- 4) Verwenden Sie die Cursortaste ▼ zur Wahl von "AUS".

LAUTSPRECHER
EN
AUS

- 5) Drücken Sie die Taste MENU.

Multifunktionseinstellungen (fortsetzung)

Menü Haupt

Im Menü Haupt können die in der nachstehenden Tabelle genannten Vorgänge ausgeführt werden. Führen Sie die Funktionen entsprechend den Anweisungen in der Tabelle aus.

MENÜ		
HAUPT	HELLE	+0
BILD-1	KONTRAST	+0
BILD-2	BILDFORMAT	4:3
EINGB	STILLMODUS	NORMAL
AUTO	SPIEGEL	NORMAL
BILDSCHIRM OPT.	SPRACHE	DEUTSCH
NETZWERK	RCKST	
[C]:WAHLEN		

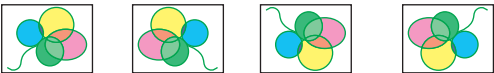
Element	Beschreibung
HELL	Passen Sie die Helligkeit mit den ▲ / ▼-Tasten an. : Hell ⇔ Dunkel
KONTRAST	Passen Sie den Kontrast mit den ▲ / ▼-Tasten an. : Stark ⇔ Schwach
BILDFORMAT	<p>Wählen Sie das Seitenverhältnis mit den Tasten ▲ / ▼. :</p> <ul style="list-style-type: none"> ■ Bei einem M1-D-Signal NORMAL ⇔ 4:3 ⇔ 16:9 NORMAL bewahrt das ursprüngliche Seitenverhältnis des Eingangssignals. ■ Bei einem RGB-Signal (nicht M1-D) 4:3 ⇔ 16:9 ■ Bei einem Video-Signal 4:3 ⇔ 16:9 ⇔ KLEIN <p>notiz Bei einem HDTV-Signal von 1125i oder 750p kann nur 16:9 gewählt werden.</p>
STILLMODUS	<p>Wählen Sie NORMAL oder STILLMODUS mit den ▲ / ▼-Tasten. :</p> <p>NORMAL ⇔ STILLMODUS</p> <p>Wenn STILLMODUS ausgewählt ist, werden die Lautstärke und die Bildschirmhelligkeit reduziert.</p>
SPIEGEL	<p>Wählen Sie einen Spiegel-Status mit den ▲ / ▼-Tasten. :</p> <p>NORMAL ⇔ H:INVERS ⇔ V:INVERS ⇔ H&V:INVERS</p> <p>Beispiel: </p>
SPRACHE	<p>Wählen Sie eine Menüsprache mit den ▲ / ▼-Tasten. :</p> <p>ENGLISH ⇔ FRANÇAIS ⇔ DEUTSCH ⇔ ESPAÑOL ⇔ ITALIANO</p> <p>NORSK ⇔ NEDERLANDS ⇔ 日本語 ⇔ PORTUGUÊS ⇔ 中文</p> <p>한글 ⇔ SVENSKA ⇔ РУССКИЙ ⇔ SUOMI ⇔ POLSKI</p>
RCKST	<p>Wählen Sie mit der ▲-Taste AUSFÜHREN, um die Elemente im Hauptmenü zurückzusetzen. :</p> <p>AUSFÜHREN ⇔ LÖSCHEN</p> <p>Alle Elemente im Hauptmenü werden auf die Standardeinstellungen zurückgesetzt. Beachten Sie, dass die Elemente STILLMODUS und SPRACHE nicht zurückgesetzt werden.</p>

Multifunktionseinstellungen (Fortsetzung)

Menü BILD-1

Im Menü BILD-1 können die in der nachstehenden Tabelle genannten Vorgänge ausgeführt werden. Führen Sie die Funktionen entsprechend den Anweisungen in der Tabelle aus.

MENÜ		
HAUPT	GAMMA	NORMAL
BILD-1	FARB BAL R	+0
BILD-2	FARB BAL G	+0
EINGB	FARB BAL B	+0
AUTO	SCHÄRFE	+0
BILDSCHIRM	FARBE	+0
OPT.	F-TON	+0
NETZWERK	EI-SPEICH.	ÖFFNEN
[C]: WAHLEN		

Element	Beschreibung	
GAMMA	<p>Wählen Sie einen GAMMA-Modus mit den ▲ / ▼ -Tasten. : NORMAL ⇔ CINEMA ⇔ DYNAMISCH ⇔ INDIVIDU. Wählen Sie INDIVIDU. und drücken Sie die ► -Taste oder die Eingabetaste, um das Menü INDIVIDU. aufzurufen.</p> <p>Menü INDIVIDU.</p> <p>Wählen Sie mit den ▲ / ▼ -Tasten ein Element, und drücken Sie die ► -Taste oder die Eingabetaste, um die jeweilige Funktion auszuführen. GAMMA ⇔ FARBTEMP. ⇔ R ⇔ G ⇔ B</p> <p><i>notiz</i> R, G und B können nur ausgewählt werden, wenn unter FARBTEMP. der Eintrag BENUTZER ausgewählt ist.</p>	
	GAMMA	<p>Passen Sie den GAMMA-Wert mit den ▲ / ▼ -Tasten an. : Auf ⇔ Ab</p>
	FARBTEMP.	<p>Wählen Sie eine Farbtemperatur mit den ▲ / ▼ -Tasten. : HOCH ⇔ MITTEL ⇔ NIEDRIG ⇔ EIGENE</p>
	R	<p>Passen Sie die Rotstufe der Farbe für den EIGENE -Modus der FARBTEMP. mit den ▲ / ▼ -Tasten an. : Stark ⇔ Schwach</p>
	G	<p>Passen Sie die Grünstufe der Farbe für den EIGENE -Modus der FARBTEMP. mit den ▲ / ▼ -Tasten an. : Stark ⇔ Schwach</p>
	B	<p>Passen Sie die Blaustufe der Farbe für den EIGENE -Modus der FARBTEMP. mit den ▲ / ▼ -Tasten an. : Stark ⇔ Schwach</p>
FARB BAL R	<p>Passen Sie Rotausgleich mit den ▲ / ▼ -Tasten an. : Stark ⇔ Schwach</p>	
FARB BAL G	<p>Passen Sie Grünausgleich mit den ▲ / ▼ -Tasten an. : Stark ⇔ Schwach</p>	
FARB BAL B	<p>Passen Sie Blauausgleich mit den ▲ / ▼ -Tasten an. : Stark ⇔ Schwach</p>	
SCHÄRFE	<p>Passen Sie die SCHÄRFE mit den ▲ / ▼ -Tasten an. : Hart ⇔ Weich <i>notiz</i> Dieses Element ist nur für Video-Signale verfügbar.</p>	
FARBE	<p>Passen Sie die Gesamtfarbe mit den ▲ / ▼ -Tasten an. : Stark ⇔ Schwach <i>notiz</i> Dieses Element ist nur für Video-Signale verfügbar.</p>	
F-TON	<p>Passen Sie den Farbton mit den ▲ / ▼ -Tasten an. : Grün ⇔ Rot <i>notiz</i> Dieses Element ist nur für Video-Signale verfügbar.</p>	

(Diese Tabelle wird auf der nächsten Seite fortgesetzt.)

Multifunktionseinstellungen (Fortsetzung)

Menü **BILD-1** (Fortsetzung)

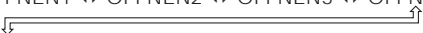
Element	Beschreibung
EI-SPEICH.	<p>Wählen Sie mit den ▲ / ▼-Tasten einen zu speichernden oder zu ladenden Befehl, und drücken Sie die ►-Taste oder die Eingabetaste, um die Funktion auszuführen. :</p> <p style="text-align: center;"> ÖFFNEN1 ⇔ ÖFFNEN2 ⇔ ÖFFNEN3 ⇔ ÖFFNEN4  SPEICHERN1 ⇔ SPEICHERN2 ⇔ SPEICHERN3 ⇔ SPEICHERN4 </p> <p>Dieser Projektor verfügt über 4 nummerierte Speicher für Einstellungen. Wenn Sie SPEICHERN1, SPEICHERN2, SPEICHERN3 oder SPEICHERN4 ausführen, wird der Speicher mit der entsprechenden Nummer mit den aktuellen Einstellungen belegt. Wenn Sie ÖFFNEN1, ÖFFNEN2, ÖFFNEN3 oder ÖFFNEN4 ausführen, werden die Einstellungen aus dem Speicher mit der jeweiligen Nummer geladen und das Bild entsprechend angepasst.</p>
RCKST	<p>Wählen Sie mit der ▲-Taste AUSFÜHREN, um die Elemente im Menü BILD-1 zurückzusetzen. :</p> <p style="text-align: center;">AUSFÜHREN ⇔ LÖSCHEN</p> <p>Alle Elemente im Menü BILD-1 werden auf die Standardeinstellungen zurückgesetzt. Beachten Sie, dass die Elemente MY MEMORY und GAMMA im Menü INDIVIDU. unter dem Element GAMMA nicht zurückgesetzt werden.</p>

Multifunktionseinstellungen (Fortsetzung)

Menü BILD-2

MENÜ	
HAUPT	V-POSIT 20
BILD-1	H-POSIT 142
BILD-2	H-PHASE 31
EINGB	H-GR. 1344
AUTO	ÜBERSCAN 95
BILDSCHIRM OPT.	RCKST
NETZWERK	
☺:WAHLEN	

Im Menü BILD-2 können die in der nachstehenden Tabelle genannten Vorgänge ausgeführt werden. Führen Sie die Funktionen entsprechend den Anweisungen in der Tabelle aus.

notiz Dieses Element ist nur für M1-D-Signale verfügbar.

Element	Beschreibung
V-POSIT	Passen Sie die vertikale Position mit den ▲ / ▼-Tasten an. : Auf ⇔ Ab notiz Dieses Element ist nur für RGB-Signale verfügbar.
H-POSIT	Passen Sie die horizontale Position mit den ▲ / ▼-Tasten an. : Links ⇔ Rechts notiz Dieses Element ist nur für RGB-Signale verfügbar.
H-PHASE	Passen Sie die horizontale Phase zur Verringerung des Bildschirmflackerns mit den ▲ / ▼-Tasten an. : Rechts ⇔ Links notiz Dieses Element ist nur für RGB-Signale oder Component- Video-Signale verfügbar, die nicht über einen COMPONENT-Anschluss des Typs 525i/625i/SCART RGB empfangen werden.
H-GR.	Passen Sie die horizontale Größe mit den ▲ / ▼-Tasten an. : Groß ⇔ Klein notiz Dieses Element ist nur für RGB-Signale verfügbar. notiz Wenn Sie für diese Einstellung sehr hohe oder sehr geringe Werte wählen, wird das Bild möglicherweise nicht ordnungsgemäß angezeigt. Setzen Sie in diesen Fällen die Einstellung zurück, indem Sie im Verlauf des Vorgangs die Taste RCKST betätigen.
ÜBERSCAN	Passen Sie das Bildgrößenverhältnis mit den ▲ / ▼-Tasten an. : Groß ⇔ Klein notiz Dieses Element ist nur für Video-Signale verfügbar. notiz Wenn Sie eine zu hohe Einstellung wählen, treten am Rand des Bildes möglicherweise Störungen auf. Verringern Sie in diesem Fall die Einstellung.
RCKST	Wählen Sie mit der ▲-Taste AUSFÜHREN, um die Elemente im Menü BILD-2 zurückzusetzen. : AUSFÜHREN ⇔ LÖSCHEN Alle Elemente im Menü BILD-2 werden auf die Standardeinstellungen zurückgesetzt. Beachten Sie, dass das Element H-PHASE nicht zurückgesetzt wird.

Multifunktionseinstellungen (Fortsetzung)

Menü EINGB

Im Menü EINGB können die in der nachstehenden Tabelle genannten Vorgänge ausgeführt werden. Führen Sie die Funktionen entsprechend den Anweisungen in der Tabelle aus.

MENÜ		
HAUPT	FARBFORM	AUTO
BILD-1	COMPONENT	COMPONENT
BILD-2	VIDEO	AUTO
EINGB	3D-YCS	AUS
AUTO	VIDEO NR	NIEDRIG
BILDSCHIRM	PIN P-EINGB	VIDEO
OPT.	PIN P-POSIT	<input type="checkbox"/>
NETZWERK	EINSCH.EING	RGB
☺:WAHLEN		

Element	Beschreibung
FARBFORM	<p>Wählen Sie einen Farbform-Modus mit den ▲ / ▼-Tasten. : AUTO ⇔ RGB ⇔ SMPTE240 ⇔ REC709 ⇔ REC601</p> <p>Wenn Sie AUTO wählen, wird automatisch der am besten geeignete Modus ausgewählt. notiz Dieses Element ist nur für RGB-Signale oder KOMPONENT- Video-Signale verfügbar, die nicht über einen KOMPONENT-Anschluss des Typs 525i/625i/SCART RGB empfangen werden. notiz Die AUTO-Funktion arbeitet bei bestimmten Signalen möglicherweise nicht ordnungsgemäß. Wählen Sie in diesem Fall für HDTV-Signale SMPTE240 oder REC709.</p>
COMPONENT	<p>Wählen Sie eine Funktion für den COMPONENT-Anschluss mit den ▲ / ▼-Tasten. : COMPONENT ⇔ SCART RGB</p> <p>Wenn SCART RGB ausgewählt ist, fungiert der COMPONENT-Anschluss als Eingang für den Empfang von SCART RGB-Signalen. Siehe Abschnitt "Anschließen Ihrer Geräte".</p>
VIDEO	<p>Wählen Sie einen Signaltyp mit den ▲ / ▼-Tasten. : AUTO ⇔ NTSC ⇔ PAL ⇔ SECAM ⇔ NTSC4.43 ⇔ M-PAL ⇔ N-PAL</p> <p>Wenn Sie AUTO wählen, wird automatisch der am besten geeignete Modus ausgewählt. notiz Dieses Element wird nur für Video-Signale vom VIDEO-Anschluss oder S-VIDEO-Anschluss ausgeführt. Bei Component-Video-Signalen wird der Signaltyp unabhängig von dieser Funktion automatisch erkannt. notiz Die AUTO-Funktion arbeitet bei bestimmten Signalen möglicherweise nicht ordnungsgemäß. Wenn das Bild instabil wird (z.B. verzerrtes Bild, Farbmangel), wählen Sie den für das Eingangssignal geeigneten Modus.</p>
3D-YCS	<p>Wählen Sie EIN oder AUS mit den ▲ / ▼-Tasten. : EIN ⇔ AUS</p> <p>Wenn EIN ausgewählt ist, wird der 3D-YCS für Standbilder oder Bilder mit wenig Bewegung aktiviert. notiz Dieses Element ist nur für Video-Signale des Typs NTSC3.58 verfügbar. notiz Wenn diese Funktion ausgeführt wird, ist die Einstellung VIDEO NR im Menü EINGB deaktiviert.</p>
VIDEO NR	<p>Wählen Sie eine Rauschunterdrückungsstufe mit den ▲ / ▼-Tasten. : HOCH ⇔ MITTEL ⇔ NIEDRIG</p> <p>Das Rauschen auf dem Bildschirm wird auf der eingestellten Stufe unterdrückt. notiz Dieses Element wird nur für Video-Signale vom VIDEO-Anschluss oder S-VIDEO-Anschluss ausgeführt. Bei Video-Signalen des Typs NTSC3.58 wird die Funktion nur ausgeführt, wenn für das Element 3D-YCS im Menü EINGB der Wert AUS ausgewählt ist. notiz Wenn Sie eine zu hohe Einstellung wählen, treten möglicherweise Bildstörungen auf.</p>

(Diese Tabelle wird auf der nächsten Seite fortgesetzt.)

Multifunktionseinstellungen (Fortsetzung)

Menü EINGB (Fortsetzung)



Element	Beschreibung
P.IN P. EINGB	<p>Wählen Sie einen Eingang für das Unterfenster mit den ▲ / ▼-Tasten. : video ⇔ S-video</p> <p>notiz Informationen zum Unterfenster finden Sie im Abschnitt "Anzeigen des Unterfensters".</p>
P.IN P.-POSIT.	<p>Wählen Sie eine Anzeigeposition für das Unterfenster mit den ▲ / ▼-Tasten. : </p> <p>notiz Informationen zum Unterfenster finden Sie im Abschnitt "Anzeigen des Unterfensters".</p>
EINSCH. EING	<p>Wählen Sie den beim Einschalten des Projektors anzuzeigenden Signaleingang mit den ▲ / ▼-Tasten. : LETZ. EIN ⇔ M1-D ⇔ rgb ⇔ BNC ⇔ component ⇔ S-video ⇔ video</p> <p>Wenn Sie LETZ. EIN. wählen, wird der zuletzt verwendete Eingang ausgewählt.</p>
INFORMAT.	<p>Drücken Sie die ►-Taste oder die Eingabetaste, um das Menü EINGB INFORMAT. aufzurufen.</p> <p>Das Menü EINGB INFORMAT. zeigt Informationen zum aktuellen Signal wie unten dargestellt an.</p> <div style="display: flex; justify-content: space-around; align-items: center;"> <div style="border: 1px solid black; padding: 5px; text-align: center;"> ◀ EINGB-INFORMAT. RGB 1024x768 @60.0 FRAME LOCK </div> <div style="border: 1px solid black; padding: 5px; text-align: center;"> ◀ EINGB-INFORMAT. S-VIDEO SECAM AUTO </div> <div style="border: 1px solid black; padding: 5px; text-align: center;"> ◀ EINGB-INFORMAT. COMPONENT 575i @50 SCART RGB </div> </div> <p>notiz Die Meldung STOP FOTO gibt an, dass die STOP FOTO-Funktion aktiviert ist. Diese Funktion wird automatisch aktiviert, wenn ein RGB-Signal mit einer vertikalen Frequenz von 50 bis 60 empfangen wird. Bewegliche Bilder werden dadurch "weicher" angezeigt.</p> <p>notiz Die Meldung SCART RGB gibt an, dass der COMPONENT-Anschluss als SCART RGB arbeitet. Beachten Sie die Hinweise zum Element COMPONENT in dieser Tabelle.</p>
S2-BILDFORMAT	<p>Wählen Sie EIN oder AUS mit den ▲ / ▼-Tasten. : EIN ⇔ AUS</p> <p>Wenn EIN ausgewählt ist, können S2-Video-Signale erkannt werden. Das am besten geeignete Seitenverhältnis wird automatisch ausgewählt.</p> <p>notiz Dieses Element ist nur für S-Video-Signale verfügbar.</p> <p>notiz Wenn die Taste BILDFORMAT verwendet wird oder das Element BILDFORMAT im Hauptmenü aktiviert ist, wird dieses Element automatisch auf AUS gesetzt.</p>
RCKST	<p>Wählen Sie mit der ▲-Taste AUSFÜHREN, um die Elemente des EINGB-Menüs zurückzusetzen. : AUSFÜHREN ⇔ LÖSCHEN</p> <p>Alle Elemente des EINGB-Menüs werden auf die Standardeinstellungen zurückgesetzt. Beachten Sie, dass das Element INFORMAT. nicht zurückgesetzt wird.</p>

Multifunktionseinstellungen (Fortsetzung)

Menü AUTO

Im Menü AUTO können die in der nachstehenden Tabelle genannten Vorgänge ausgeführt werden. Führen Sie die Funktionen entsprechend den Anweisungen in der Tabelle aus.

MENÜ	
HAUPT	EINSTELLUNG
BILD-1	STROM AUS 0 min
BILD-2	EINSCHALT. EIN
EINGB	SUCHEN EIN
AUTO	ROCKST
BILDSCHIRM OPT.	
NETZWERK	
[OK]: WAHLEN	

Element	Beschreibung
EINSTELLUNG	<p>Drücken Sie die ► -Taste oder die Eingabetaste, um die automatische Einstellung zu aktivieren.</p> <ul style="list-style-type: none"> ■ Bei einem RGB-Signal Vertikale Position (V POSITION), horizontale Position (H POSITION), Taktphase (H-PHASE) und horizontale Größe (FORM. H) werden automatisch eingestellt. notiz Stellen Sie vor Verwendung dieser Funktion sicher, dass das Anwendungsfenster auf die maximale Größe gestellt ist. Dunkle Bilder werden möglicherweise nicht ordnungsgemäß eingestellt. Führen Sie die Einstellung mit einem hellen Bild aus. ■ Bei einem Video-Signal Der für das jeweilige Eingangssignal am besten geeignete Signaltyp wird automatisch gewählt. notiz Diese Funktion steht nur zur Verfügung, wenn für das Element AUTO im Menü EINGB der Wert VIDEO ausgewählt ist. Bei Component-Video-Signalen wird der Signaltyp unabhängig von dieser Funktion automatisch erkannt. notiz Dieser Vorgang dauert etwa 10 Sekunden. Das System weist Sie mit einer Meldung darauf hin, dass die AUTO-Funktion ausgeführt wird. notiz Diese Funktion arbeitet bei bestimmten Signalen möglicherweise nicht ordnungsgemäß. Wenn das Bild instabil wird (z.B. verzerrtes Bild, Farbmangel), wählen Sie im EINGB-Menü für das Element VIDEO den richtigen Modus aus.
STROM AUS	<p>Stellen Sie die Zeit mit den ▲ / ▼ -Tasten ein. : Lang (max. 99 Minuten) ⇔ Kurz (min. 0 Minuten = AUS)</p> <div style="display: flex; justify-content: space-around; align-items: center;"> <div style="text-align: center;">  <p>Beispiel:</p> </div> <div style="text-align: center;">  </div> </div> <p>Wenn die Zeit auf einen Wert von 1 bis 99 gesetzt ist, wird nach Ablauf dieser Zeit (im Betrieb mit einem ordnungsgemäßen Signal, d.h. ohne Signalunterbrechungen und nicht empfangbare Signale) der Projektor automatisch ausgeschaltet. Die STANDBY/EIN-Anzeige beginnt daraufhin zu blinken. Weitere Informationen finden Sie im Abschnitt "Ein/Aus-Schalten".</p>
EINSCHALT.	<p>Wählen Sie EIN oder AUS mit den ▲ / ▼ -Tasten. EIN ⇔ AUS</p> <p>Wenn EIN ausgewählt ist, können Sie den Projektor einschalten, ohne die STANDBY/ON-Taste zu betätigen. Weitere Informationen finden Sie im Abschnitt "Ein/Aus-Schalten".</p>

(Diese Tabelle wird auf der nächsten Seite fortgesetzt.)

Multifunktionseinstellungen (Fortsetzung)

Menü **AUTO** (Fortsetzung)

Element	Beschreibung
<p>SUCHEN</p>	<p>Wählen Sie EIN oder AUS mit den ▲ / ▼ -Tasten. : EIN ⇔ AUS</p> <p>Wenn EIN ausgewählt ist, werden automatisch die Eingangsanschlüsse weitergeschaltet und die Bilder der empfangenen Signale angezeigt.</p> <pre> M1-D → rgb → BNC ↑ ↓ video ← S-video ← component </pre> <p>notiz Wenn EIN aktiviert ist, können Sie durch Drücken der RGB-Taste die M1-D-Anschlüsse auswählen. Mit der VIDEO-Taste können Sie den component-Anschluss auswählen.</p> <p>notiz Wenn der Projektor kein Signal erkennen kann oder keines vorhanden ist, setzt er sich automatisch in den Zustand vor Beginn der Suche zurück.</p>
<p>RCKST</p>	<p>Wählen Sie mit der ▲-Taste AUSFÜHREN, um die Elemente im AUTO-Menü zurückzusetzen. : AUSFÜHREN ⇔ LÖSCHEN</p> <p>Alle Elemente im AUTO-Menü werden auf die Standardeinstellungen zurückgesetzt. Beachten Sie, dass das Element EINSTELLUNG nicht zurückgesetzt wird.</p>

Multifunktionseinstellungen (Fortsetzung)

Menü **BILDSCHIRM**

Im Menü BILDSCHIRM können die in der nachstehenden Tabelle genannten Vorgänge ausgeführt werden. Führen Sie die Funktionen entsprechend den Anweisungen in der Tabelle aus.

MENÜ		
HAUPT	BLANK	SCHWARZ
BILD-1	START	ORIGINAL
BILD-2	Mein Bild	
EINGB	Mein Bild Größ	x1
AUTO	Mein Bild Sperre	AUS
BILDSCHIRM	MENÜ-POS.	
OPT.	MELDUNG	EIN
NETZWERK	RÜCKST	
☺: WÄHLEN		

Element	Beschreibung
BLANK	<p>Wählen Sie eine Funktion für den BLANK-Bildschirm mit den ▲ / ▼-Tasten. : MEIN BILD ⇔ ORIGINAL ⇔ BLAU ⇔ WEISS ⇔ SCHWARZ</p> <p>Der BLANK-Bildschirm wird angezeigt, wenn Sie die BLANK-Taste drücken. Als MEIN BILD können Sie einen Bildschirm auswählen, während ORIGINAL den vorhandenen Standardbildschirm bezeichnet. BLAU, WEISS und SCHWARZ sind Vollbildschirme in der jeweiligen Farbe.</p> <p>notiz Um das Einbrennen des Bildes zu vermeiden, schalten sich die Bildschirme MEIN BILD und ORIGINAL nach einigen Minuten auf den SCHWARZ-Bildschirm um. notiz Beachten Sie die Informationen zu MEIN BILD in dieser Tabelle.</p>
START	<p>Wählen Sie eine Funktion für den START-Bildschirm mit den ▲ / ▼-Tasten. : MEIN BILD ⇔ ORIGINAL ⇔ AUS</p> <p>Der START-Bildschirm wird angezeigt, wenn ein unzureichendes bzw. kein Signal erkannt wird. Als MEIN BILD können Sie einen Bildschirm auswählen, während ORIGINAL den vorhandenen Standardbildschirm bezeichnet. Wenn AUS ausgewählt ist, wird BLAU verwendet.</p> <p>notiz Um das Einbrennen des Bildes zu vermeiden, schalten sich die Bildschirme MEIN BILD und ORIGINAL nach einigen Minuten auf den SCHWARZ-Bildschirm um. Wenn als Bildschirm BLANK der Bildschirm MEIN BILD oder ORIGINAL ausgewählt ist, wird sofort auf den SCHWARZ-Bildschirm geschaltet. notiz Beachten Sie die Informationen zu MEIN BILD in dieser Tabelle. Informationen zum BLAU-, SCHWARZ- und BLANK-Bildschirm finden Sie unter BLANK in dieser Tabelle.</p>
MEIN BILD	Drücken Sie die ►-Taste(oder die Eingabetaste), um den Auswahlvorgang für MEIN BILD zu starten. Beachten Sie das Diagramm auf der folgenden Seite.
MEIN BILD Größ	Wählen Sie die Größe für MEIN BILD mit den ▲ / ▼-Tasten. : x1 ⇔ VOLL
MEIN BILD Sperre	Wählen Sie EIN oder AUS mit den ▲ / ▼-Tasten. EIN ⇔ AUS Mit AUS können Sie das Element MEIN BILD in diesem BILDSCHIRM-Menü sperren.
MENÜ-POS.	<p>Passen Sie die Menü-Position mit den ▲ / ▼ / ◀ / ▶-Tasten an. :</p> <p>Auf ↑ Links ⇐ + ⇒ Rechts ↓ Ab</p> <p>notiz Um den Vorgang abzuschließen, drücken Sie die ESC-Taste, jedoch nicht die ◀-Taste.</p>

(Diese Tabelle wird auf der nächsten Seite fortgesetzt.)

Multifunktionseinstellungen (Fortsetzung)

Menü BILDSCHIRM (Fortsetzung)

Element	Beschreibung
MELDUNG	<p>Wählen Sie EIN oder AUS mit den ▲ / ▼ -Tasten. : EIN ⇔ AUS</p> <p>Wenn EIN ausgewählt ist, sind die nachstehenden Meldungsfunktionen aktiviert. Die Meldung "AUTOM IM GANGE" für die automatische Einstellung. Die Meldung "KEIN EINGANGSSIGN"; die Meldung "SYNCBER. ÜBERSCHHR."; die Meldung "Suchen..."; die Meldung "Erkennen..."; die Anzeige des Eingangssignals beim Anschlusswechsel sowie die Angabe des Seitenverhältnisses bei der Anpassung des Bildformats. Die Anzeige "FOKUS" bei Einstellung der Scharfstellung.</p>
RCKST	<p>Wählen Sie mit der ▲ -Taste AUSFÜHREN, um die Elemente im BILDSCHIRM-Menü zurückzusetzen. : AUSFÜHREN ⇔ LÖSCHEN</p> <p>Alle Elemente im BILDSCHIRM-Menü werden auf die Standardeinstellungen zurückgesetzt.</p>

So erfassen Sie ein Bild als MEIN BILD

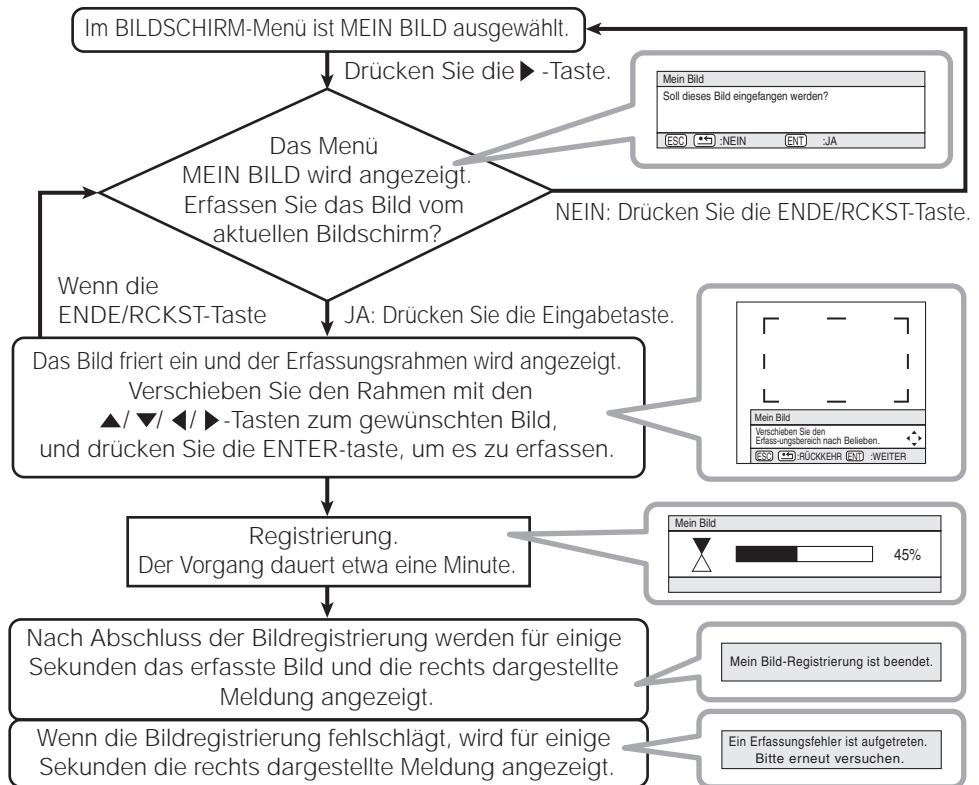

Multifunktionseinstellungen (Fortsetzung)

Menü OPT.

Im Menü OPT. können die in der nachstehenden Tabelle genannten Vorgänge ausgeführt werden. Führen Sie die Funktionen entsprechend den Anweisungen in der Tabelle aus.

MENÜ ▲	
HAUPT	LAUTST. 16
BILD-1	LAUTSPRECHER EIN
BILD-2	IR FERNBED
EINGB	IR-FERN. EIN ALLES
AUTO	LAMPENZEIT 1234 h
BILDSCHIRM	FILTER-TIMER 4321 h
OPT.	SERVICE
NETZWERK	PIN SPERRER EIN
(*) WAHLEN ▼	

Element	Beschreibung
LAUTST.	Passen Sie die Lautstärke mit den ▲ / ▼ -Taste an. : Hoch ⇔ Niedrig
LAUTSPRECHER	Wählen Sie EIN oder AUS mit den ▲ / ▼ -Taste an. : EIN ⇔ AUS Wenn EIN ausgewählt ist, ist der eingebaute Lautsprecher aktiviert.
IR-FERNBED	Wählen Sie einen Fernbedienungssensor mit den ▲ / ▼ -Tasten (1), und wechseln Sie anschließend mit der Eingabetaste (2) zu diesem Sensor. : (1) 1 : VORN ⇔ 2 : OBEN ⇔ 3 : HINTEN (2) <input type="checkbox"/> (Aus) ⇔ <input checked="" type="checkbox"/> (Ein) notiz Es können nicht alle drei Sensoren deaktiviert werden. Ein Sensor ist daher mindestens aktiviert.
IR-FERN. EIN	Wählen Sie eine Zahl als ID-Nummer für die Fernbedienung mit den ▲ / ▼ -Taste an. : ALLE ⇔ 1 ⇔ 2 ⇔ 3 Der Projektor wird über die Fernbedienung gesteuert, deren ID CHANGE-Schalter auf die Position mit der entsprechenden Nummer gesetzt ist. Wenn ALLES ausgewählt ist, wird der Projektor ungeachtet der Stellung des Schalters ID CHANGE über die verfügbaren Fernbedienungen gesteuert. notiz Weitere Informationen finden Sie im Abschnitt "Verwenden der IR-FERN. EIN-Funktion".
LAMPENZEIT	Wenn Sie die RESET-Taste ca. 3 Sekunden lang drücken, wird das Menü LAMPENZEIT angezeigt. Wählen Sie mit der ▲ -Taste RCKST, um den Timer zurückzusetzen. : RCKST ⇔ LÖSCHEN Wenn Sie die Taste RCKST drücken, wird der Lampentimer auf Null zurückgesetzt. notiz Führen Sie diese Funktion nur aus, wenn Sie die Lampe ausgetauscht haben. Auf der Grundlage der vom Lampentimer erfassten Betriebszeit der Lampe werden die entsprechenden Wartungsmeldungen ausgegeben. Bei fehlerhafter Zeiterfassung können die Meldungen nicht ordnungsgemäß ausgegeben werden. notiz nformationen zum Austauschen der Lampe finden Sie im Abschnitt "Lampe".
FILTER-TIMER	Wenn Sie die RESET-Taste ca. 3 Sekunden lang drücken, wird das Menü FILTER-TIMER angezeigt. Wählen Sie mit der ▲ -Taste RCKST, um den Timer zurückzusetzen. : RCKST ⇔ LÖSCHEN Wenn Sie die Taste RCKST drücken, wird der Filter-Timer auf Null zurückgesetzt. notiz Führen Sie diese Funktion nur aus, wenn Sie den Filter gereinigt oder ausgetauscht haben. Der Filter-Timer erfasst die Betriebszeit des Filters nach der Reinigung bzw. dem Austausch und gibt die entsprechenden Wartungsmeldungen aus. Bei fehlerhafter Zeiterfassung können die Meldungen nicht ordnungsgemäß ausgegeben werden. notiz Weitere Informationen zur Wartung des Luftfilters finden Sie im Abschnitt "Luftfilter".



Multifunktionseinstellungen (Fortsetzung)

Menü OPT. (Fortsetzung)

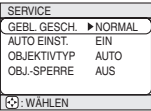
Element	Beschreibung
SERVICE	<p>Drücken Sie die ►-Taste (oder die Eingabetaste), um das Menü SERVICE aufzurufen.</p> <p>Menü SERVICE</p> <p>Wählen Sie mit den ▲ / ▼-Tasten ein Element, und drücken Sie die ►-Taste oder die Eingabetaste, um die jeweilige Funktion auszuführen. :</p> <p style="text-align: center;">GEBL. GESCH. ⇔ AUTO EINST. ⇔ OBJEKTIVTYP ⇔ OBJ.-SPERRE</p>
	<p style="text-align: right;"></p> <p>GEBL. GESCH.</p> <p>Wählen Sie eine Gebläsegeschwindigkeit mit den ▲ / ▼-Tasten. : HOCH ⇔ NORMAL</p> <p>Mit HOCH erhöhen Sie die Drehgeschwindigkeit der Lüfter. Verwenden Sie diese Funktion, wenn Sie den Projektor stark belasten.</p> <p>notiz Beachten Sie, dass der Projektor mit der Einstellung HOCH deutlich lauter arbeitet.</p>
	<p>AUTO EINST.</p> <p>Wählen Sie EIN oder AUS mit den ▲ / ▼-Tasten. : EIN ⇔ AUS</p> <p>Wenn Sie die aktuellen Einstellungen beibehalten möchten, wählen Sie AUS. Wenn EIN ausgewählt ist, werden bei Erkennung eines Signalwechsels zu RGB die vertikale Position (V-POSIT), horizontale Position (H-POSIT), Taktphase (H-PHASE) und horizontale Größe (H-GR.) automatisch eingestellt.</p>
	<p>OBJEKTIV TYP</p> <p>Wählen Sie den aktuellen Objektivtyp mit den ▲ / ▼-Tasten. : AUTO ⇔ 1 ⇔ 2 ⇔ 3 ⇔ 4 ⇔ 5</p> <p>Beachten Sie bei der Auswahl Folgendes:</p> <p>AUTO: Wählt automatisch den am besten geeigneten Modus.</p> <ol style="list-style-type: none"> 1: Für Standardobjektive (Typ NL-500 usw.) 2: Für feste Short-Throw-Objektive (Typ FL-501 usw.) 3: Für Short-Throw-Objektive (Typ SL-502 usw.) 4: Für Long-Throw-Objektive (Typ LL-503 usw.) 5: Für Superlong-Throw-Objektive (Typ LL-504 usw.) <p>notiz Diese Einstellung beeinflusst die Trapezverzerrung usw.</p> <p>notiz Wenden Sie sich bei Fragen zu den optionalen Objektiven an Ihren Fachhändler.</p>
	<p>OBJ.-SPERRE</p> <p>Wählen Sie EIN oder AUS mit den ▲ / ▼-Tasten. : EIN ⇔ AUS</p> <p>Wenn Sie EIN wählen, werden die Lens-Shift-Einstellungen des Objektivs (nur X80), der Zoom und der Fokus gesperrt.</p>
RCKST	<p>Wählen Sie mit der ▲-Taste AUSFÜHREN, um die Elemente im Menü OPTION zurückzusetzen. :</p> <p style="text-align: center;">AUSFÜHREN ⇔ LÖSCHEN</p> <p>Alle Elemente im Menü OPT. werden auf die Standardeinstellungen zurückgesetzt. Beachten Sie, dass die Elemente "LAUTST.", "LAMPENZEIT", "FILTER-TIMER" und "SERVICE" nicht zurückgesetzt werden.</p>



Multifunktionseinstellungen (Fortsetzung)

Menü NETZWERK

Dieser Projektor verfügt über eine NETZWERK-Funktion. Wenn Sie diese Funktion verwenden, müssen Sie den Vorgaben für Ihr Netzwerk entsprechend einrichten.

notiz Die folgenden Einstellungen sind nicht erforderlich, wenn Ihr Netzwerk eine IP-Adresse über seinen DHCP-Server zuweisen kann. Die Standardeinstellung des Projektors ist DHCP. Beachten Sie die Hinweise im Abschnitt "Einrichten des Netzwerks".

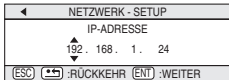
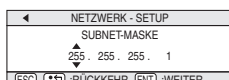
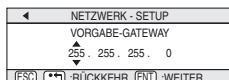
MENÜ	
HAUPT	SETUP
BILD-1	DHCP
BILD-2	INFORMAT.
EINGB	RCKST
AUTO	
BILDSCHIRM	
OPT.	
NETZWERK	AUS
[?]:WAHLEN	

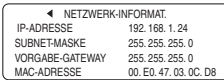
Element	Beschreibung
SETUP	<p>Durch Drücken der ►-Taste (oder der ENTER) wird das Menü IP-ADDRESS rechts angezeigt.</p> <p>notiz Dieses Menü wird nur gezeigt, wenn das Element DHCP im Menü NETZWERK deaktiviert ist.</p> <p>Die IP-Adresse ist die Identifikationsnummer des Projektors innerhalb des Netzwerks.</p> 
	<p>1. Geben Sie die IP-Adresse mit den ▲ / ▼-Tasten ein.</p> <p>notiz Die gleiche IP-Adresse kann nicht für zwei Geräte verwendet werden.</p> <p>Durch Drücken der ►-Taste (oder der ENTER) im Menü IP-ADDRESS wird das Menü SUBNET-MASKE angezeigt. Die SUBNET-MASKE ist eine der Adressen des Netzwerks.</p> 
	<p>2. Geben Sie die Adresse des zu verwendenden Netzwerks ein.</p> <p>Durch Drücken der ►-Taste (oder der ENTER) im Menü SUBNET-MASKE wird das Menü VORGABE-GATEWAY angezeigt. Der VORGABE-GATEWAY ist das Hauptgerät für Zugriff außerhalb des Netzwerks.</p> 
DHCP	<p>Wählen Sie EIN oder AUS mit den ▲ / ▼-Tasten. : EIN ⇄ AUS</p> <p>Wenn Ihr Netzwerk keine DHCP-Funktion unterstützt, wählen Sie AUS.</p> 
INFORMAT.	<p>Drücken Sie die ►-Taste (oder die Eingabetaste), um das Menü INFORMAT. aufzurufen.</p> <p>Das Menü INFORMAT. zeigt die aktuellen Netzwerkeinstellungen wie rechts dargestellt an.</p> 
RCKST	<p>Wählen Sie mit der ▲-Taste AUSFÜHREN, um die Elemente im Menü NETZWERK zurückzusetzen. : AUSFÜHREN ⇄ LÖSCHEN</p> <p>Alle Elemente im Menü NETZWERK werden auf die Standardeinstellungen zurückgesetzt.</p>

Einrichten des Netzwerks

Der Projektor bietet die NETZWERK-Funktion. Wenn Sie diese Funktion zuerst verwenden, wenden Sie sich an Ihren Fachhändler für weitere Informationen.

Verbinden Sie zunächst den network-Anschluss über ein CAT-5-Kabel, und richten Sie den Projektor für die vorhandene Netzwerkumgebung ein.

Wenn Ihr Netzwerk die DHCP-Funktion aktiviert

Die IP-Adresse kann automatisch eingestellt werden, wenn DHCP mit dem Menü NETZWERK auf "EIN" gestellt ist. Siehe Abschnitt "Menü NETZWERK".

Wenn Ihr Netzwerk keine DHCP-Funktion unterstützt, oder Wenn Sie eine feste Adresse verwenden, auch wenn Ihr Netzwerk die DHCP-Funktion unterstützt

Geben Sie im Menü NETZWERK die IP-Adresse, die Subnet-Maske, den Vorgabe-Gateway und die DHCP-Einstellung ein. [eiten 35] Zuerst stellen Sie die DHCP-Funktion auf "AUS".

Sie können diese Punkte über einen auf dem Netzwerkcomputer installierten Webbrowser (Internet Explorer 4.0 oder höher) eingeben.

Geben Sie die gleiche IP-Adresse wie beim Projektor im Webbrowser des LAN-Computers ein.

Beispiel: IP-Adresse = 192.168.1.11

- 1) Geben Sie `http://192.168.1.11` ein.
- 2) Klicken Sie auf "ENTER" (EINGABE).

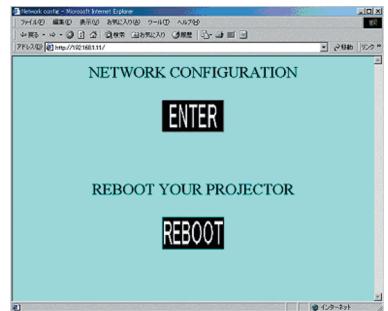

- 3) Geben Sie die erforderlichen Daten ein.
- 4) Stellen Sie sicher, dass die Eingabedaten korrekt sind, und klicken Sie auf "Write".
notiz Diese Einstellungen sind nach dem Neustart aktiv. Diese Einstellung wird gespeichert und verwendet, wenn DHCP ausgeschaltet ist.
- 5) Klicken Sie auf "Return to top page" (Zurück zum Seitenanfang).

- 6) Klicken Sie auf "REBOOT", um den Vorgang abzuschließen.

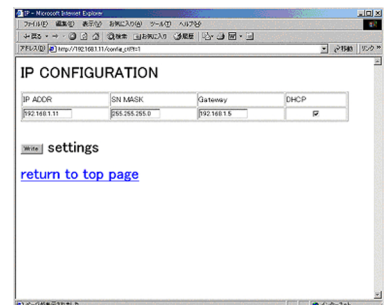

Lampe



WARNUNG



HOCHSPANNUNG



HOHE TEMPERATUR



HOCHDRUCK

Der Projektor ist mit einer Quecksilberdampf-Hochdrucklampe aus Glas ausgestattet. Die Lampe kann **mit einem lauten Knall platzen oder ausbrennen**, wenn Sie Erschütterungen ausgesetzt, verkratzt oder, wenn Sie heiss ist, angefasst wird. Außerdem kann dies geschehen, wenn sie abgenutzt ist. Beachten Sie, dass die Lampen eine ganz unterschiedliche Lebensdauer haben. Es kann vorkommen, dass einige von ihnen ausbrennen, wenn sie gerade ausgetauscht wurden. Wenn die Lampe platzt, können **Glassplitle** in das Lampengehäuse fallen und **quecksilberhaltige Dämpfe** aus den Lüftungsschlitzen des Projektors entweichen.

Über die Entsorgung der Lampe • Dieses Produkt enthält eine Quecksilberlampe; nicht in den Haushaltsabfall werfen. Immer unter Beachtung aller geltenden Vorschriften als Sondermüll entsorgen. Zum Recycling der Lampe siehe www.lamprecycle.or (in den USA). Zur richtigen Entsorgung des Produkts wenden Sie sich an die örtlich zuständige Behörde oder an www.eiae.org (in den USA) oder www.epsc.ca (in Kanada). Für weitere Informationen wenden Sie sich an Ihren Fachhändler.



Den Netzstecker von der Steckdose abziehen.

- Wenn die Lampe zerbricht (Sie hören es an dem lauten Knall), ziehen Sie das Netzkabel und lassen Sie sie durch den Fachhandel austauschen. Die Glassplitle können Teile des Projektors beschädigen oder Verletzungen hervorrufen. Versuchen Sie also nicht, den Projektor zu reinigen und die Lampe selber auszutauschen.
- Wenn die Lampe zerbricht (Sie hören es an dem lauten Knall), lüften Sie den Raum ausgiebig und achten Sie darauf, dass Sie die Dämpfe, die aus den Lüftungsschlitzen entweichen, nicht einatmen und dass sie nicht in Augen oder Mund gelangen.
- Wenn Sie die Lampe austauschen, schalten Sie das Gerät ab und ziehen das Netzkabel. Warten Sie dann mindestens 45 Minuten, damit die Lampe abkühlt. Anderenfalls kann es zu Verbrennungen kommen oder die Lampe kann beim Anfassen zerbrechen.



- Öffnen Sie in solchen Fällen nie das Lampengehäuse. Die Glassplitle können herausfallen. Lassen Sie die Lampe immer durch Ihren Fachhändler austauschen, selbst dann, wenn sie nicht zerbrochen ist.



- Nur die Lampe des vorgeschriebenen Typs **78-6969-9718-4** für X70 / **78-6969-9719-2** für X80 verwenden.
 - Ist eine Lampe kurz nachdem Sie ausgetauscht wurde wieder defekt, kann dies an elektrischen Problemen liegen, die nicht direkt mit der Lampe zu tun haben. Setzen Sie sich in so einem Fall mit Ihrem Händler in Verbindung.
 - Vorsichtig behandeln: Durch Berührung oder Zerkratzen kann die Birne bei der Verwendung bersten.
 - Wenn Sie durch die Anzeige oder durch eine Meldung auffordert werden, die Lampe auszutauschen, ersetzen Sie sie so schnell wie möglich durch eine neue. Siehe auch „Verwandte, Meldungen“ und „Informations Zu Den Anzeigelampen“.
- Benutzen Sie die Lampe für sehr lange Zeit oder über die normale Betriebsdauer hinaus, kann Sie platzen. Verwenden Sie daher nie alte, gebrauchte Lampen.

Lampe (fortsetzung)

Austausch der Lampe

Wenn Sie durch die Anzeige oder durch eine Meldung aufgefordert werden, die Lampe auszutauschen, ersetzen Sie sie so schnell wie möglich durch eine neue.

- 1 Schalten Sie den Projektor ab und ziehen Sie das Netzkabel. Lassen Sie die Lampe mindestens 45 Minuten abkühlen.
- 2 Wenden Sie sich an Ihren Fachhändler, wenn eine neue Lampe benötigt wird. Teilen Sie dem Fachhändler die Lampentypnummer mit. Wenn der Projektor an der Decke angebracht ist oder wenn die Lampe beschädigt ist, wenden Sie sich zum Austausch der Lampe an Ihren Fachhändler.

Sollten Sie sich entscheiden, die Lampe selbst auszutauschen, beachten Sie folgendes

- 3 Stellen Sie sicher, dass der Projektor richtig abgekühlt ist, schieben Sie den Knopf der Lampenabdeckungssperre wie in der Abbildung Gezeigt. Dann wird eine Seite der Lampenabdeckung angehoben. Ziehen Sie die Lampenabdeckung ab, wie in der Abbildung Gezeigt.

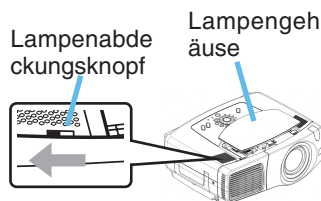

- 4 Lösen Sie die 3 Schrauben, und ziehen Sie die Lampe langsam mit dem Griff heraus. Berühren Sie dabei nicht das Innere des Lampengehäuses.

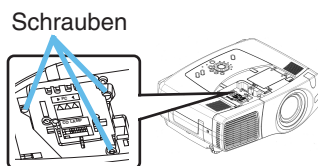

- 5 Setzen Sie die neue Lampe ein, und ziehen Sie die 3 Schrauben zum Verriegeln fest an.

- 6 Lassen Sie die 2 Zapfen an der Lampenabdeckung in den Projektor eingreifen, und setzen Sie die Lampe auf den Projektor. Dann drücken Sie den Punkt der Lampenabdeckung zum Befestigen, wie in der Abbildung Gezeigt. Stellen Sie sicher, dass die Lampenabdeckung nicht hochkommt.



HINWEISE • Benutzen Sie den Projektor nie, wenn das Lampengehäuse entfernt ist. Beachten Sie, dass nach dem Austausch der Lampe die Schrauben wieder fest angezogen werden. Lose Schrauben können zu Schäden oder zu Verletzungen führen.

- 7 Schalten Sie den Projektor ein, und stellen Sie den Lampen-Timer zurück.
 - (1) Wenn der Projektor betriebsbereit ist, drücken Sie auf MENU um das Menü zu öffnen.
 - (2) Wählen Sie mit ▲ / ▼ "OPT." Und drücken dann ► oder ENTER .
 - (3) Wählen Sie die "LAMPENZEIT" mit der Taste ▲ / ▼ und halten Sie dann die RESET-Taste 3 Sekunden lang gedrückt.
 - (4) Wählen Sie dann "RCKST" ▲ .

notiz Wurde die Lampe nach der Meldung „STROMABSCHALTUNG NACH 0 STUNDEN.“ ausgetauscht, beenden Sie diese Schritte innerhalb von 10 Minuten nach dem Einschalten.

notiz Durch falsche Rückstellung des Lampentimers (Rückstellen oder Ersetzen, oder fehlendes Rückstellen nach dem Ersetzen) werden falsche Meldungsfunktionen hervorgerufen.

Luftfilter

- ⚠️ WARNUNG** • Lesen Sie das „Sicherheitsanleitung des Geräts“ sorgfältig.
- Bevor Wartung, dass der Netzschalter in Aus-Stellung ist und das Netzkabel nicht eingesteckt ist, und warten Sie dann mindestens 45 Minuten, damit die Lampe ausreichend abkühlt.
 - Nur den Luftfilter des vorgeschriebenen Typs **78-8118-9187-4** verwenden.
 - Benutzen Sie den Projektor nie, wenn der Luftfilter oder das Luftfiltergehäuse entfernt sind. Hierdurch kann der Projektor beschädigt werden.
- ⚠️ VORSICHT** • Ist der Filter durch Verschmutzung verstopft kann es durch den Temperaturanstieg im Projektor zu Schäden kommen. Um eine Überhitzung zu vermeiden, wird der Projektor in solchen Fällen automatisch abgeschaltet.

Wartung des Luftfilters

Der Luftfilter muss etwa alle 100 Stunden gereinigt werden. Wenn Sie durch die Anzeige oder durch eine Meldung aufgefordert werden, den Filter zu reinigen, tun Sie dies so schnell wie möglich. Wenn sich die Schmutzpartikel nicht aus dem Luftfilter entfernen lassen oder der Luftfilter beschädigt ist, muss er ausgetauscht werden. Tauschen Sie den Luftfilter so schnell wie möglich aus.

notiz Wenn Sie die Lampe ersetzen, wechseln Sie auch den Luftfilter aus.

- 1** Schalten Sie den Projektor aus, und ziehen Sie das Netzkabel ab. Lassen Sie die Lampe mindestens 45 Minuten abkühlen.
- 2** Nachdem sichergestellt ist, dass der Projektor richtig abgekühlt ist, nehmen Sie die Filterabdeckung und den Luftfilter ab.
- 3** Verwenden Sie einen Staubsauger zum Reinigen des Filtergehäuses und des Luftfilters.
Wenn sich die Schmutzpartikel nicht aus dem Luftfilter entfernen lassen oder der Luftfilter beschädigt ist, muss er ausgetauscht werden.
Wenden Sie sich an Ihren Fachhändler, wenn Luftfilter ausgetauscht werden muss. Teilen Sie dem Fachhändler den Luftfiltertyp mit.
- 4** Setzen Sie den gereinigten Luftfilter oder einen neuen Luftfilter ein, und ersetzen Sie das Filtergehäuse.
- 5** Schalten Sie den Projektor ein, und stellen Sie den Filter-Timer zurück.
 - (1) Wenn der Projektor betriebsbereit ist, drücken Sie auf MENU um das Menü zu öffnen.
 - (2) Wählen Sie mit Hilfe von ▲ / ▼ „OPT.“ Im Menü und drücken dann ► oder ENTER.
 - (3) Wählen Sie die „FILTER TIME“ mit der Taste ▲ / ▼, und halten Sie dann die RESET-Taste 3 Sekunden lang gedrückt.
 - (4) Wählen Sie mit „RCKST“ ▲ .

Halten Sie die Freigabetasten an der Filterabdeckung, während Sie diese herunterziehen

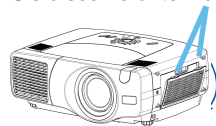

Halten Sie die Freigabetasten an der Luftfilterabdeckung, während Sie diese herausziehen.



notiz Durch falsche Rückstellung des Filtertimers (Rückstellen oder Ersetzen, oder fehlendes Rückstellen nach dem Ersetzen) werden falsche Meldungsfunktionen hervorgerufen.

Sonstige Wartung



WARNUNG • Lesen Sie das „Sicherheitsanleitung des Geräts“ sorgfältig.

- Bevor Wartung, schalten Sie das Gerät ab und ziehen das Netzkabel.
- Vorsicht, hohe Temperaturen. Berühren Sie nicht die Umgebung von Objektiv und Lüftungsöffnungen während des Betriebs oder kurz danach, um Verbrennungen zu vermeiden.
- Führen Sie nie Wartungsarbeiten im Innern des Geräts selber aus. Das ist gefährlich.
- Verwenden Sie keine anderen Reinigungsmittel oder Chemikalien als die unten aufgeführten, einschließlich Benzol oder Terpentin.
- Verwenden Sie keinesfalls Spray- oder Sprühdosen.



VORSICHT • Falsche Wartungsarbeiten können zu negativen Auswirkungen wie Verfärbung, Abblättern von Farbe usw. führen.

HINWEISE

- Wischen Sie das Gehäuse niemals mit rauen Gegenständen ab.

Wartung Des Projektorinneren

Um einen sicheren Betrieb Ihres Projektors zu gewährleisten, lassen Sie ihn alle zwei Jahre von Ihrem Fachhändler prüfen und säubern.

Pflege Der Optik

- 1 Schalten Sie den Projektor aus, und ziehen Sie das Netzkabel ab.
- 2 Wischen Sie die Optik vorsichtig mit einem im Handel erhältlichen Linsenputztuch ab. Berühren Sie die Linse nicht mit Ihren Händen.

Pflege Des Gehäuses Und Der Fernbedienung

- 1 Schalten Sie den Projektor aus, und ziehen Sie das Netzkabel ab.
- 2 Entfernen Sie Verschmutzungen vorsichtig mit Gaze oder einem weichen Tuch.
notiz Handelt es sich um eine starke Verschmutzung, verwenden Sie ein feuchtes, weiches Tuch, dass Sie in Wasser mit einem neutralen Reiniger getaucht und gut ausgewrungen haben. Wischen Sie dann der Schmutz vorsichtig ab.

Fehlersuche

Verwandte Meldungen

Beim Einschalten des Geräts können Meldungen wie die unten gezeigten erscheinen. Wenn solche Meldungen auf dem Bildschirm erscheinen, verfahren Sie bitte wie unten beschrieben. Wenn die gleiche Meldung nach der Abhilfemaßnahme erscheint, oder wenn eine andere Meldung als eine der folgenden erscheint, wenden Sie sich an Ihren Fachhändler oder die Kundendienstvertretung.

notiz Obwohl diese Meldungen automatisch nach einigen Minuten verschwinden, erscheinen Sie erneut bei jedem Einschalten.

Meldung	Beschreibung
<p>☼ LAMPE AUSWECHSELN</p> <p>NACH DEM ERSETZEN DER LAMPE IST DER LAMPENTIMER ZURÜCKZUSTELLEN.</p>	<p>Die Zählzeit des Lampentimers nähert sich 2000 Stunden.</p> <p>Bereitstellung einer neuen Lampe und früher Lampenwechsel werden empfohlen. Nach dem Lampenwechsel stellen Sie immer den Lampentimer zurück.</p>
<p>☼ LAMPE AUSWECHSELN</p> <p>NACH DEM ERSETZEN DER LAMPE IST DER LAMPENTIMER ZURÜCKZUSTELLEN.</p> <p>STROMABSCHALTUNG NACH**STUNDEN.</p>	<p>Die Zählzeit des Lampentimers nähert sich 2000 Stunden, so dass ein Lampenaustausch innerhalb von ** Stunden empfohlen wird.</p> <p>Wenn die Lampenbetriebszeit 2000 Stunden erreicht, wird das Gerät automatisch ausgeschaltet. Bitte wechseln Sie die Lampe entsprechend dem Abschnitt "Lampe" aus. Nach dem Lampenwechsel stellen Sie immer den Lampentimer zurück.</p>
<p>☼ LAMPE AUSWECHSELN</p> <p>NACH DEM ERSETZEN DER LAMPE IST DER LAMPENTIMER ZURÜCKZUSTELLEN.</p> <p>STROMABSCHALTUNG NACH 0 STUNDEN.</p>	<p>Da die Lampenbetriebszeit 2000 Stunden erreicht hat, wird das Gerät bald automatisch ausgeschaltet.</p> <p>Bitte schalten Sie das Gerät sofort aus und wechseln Sie die Lampe entsprechend dem Abschnitt "Lampe" aus. Nach dem Lampenwechsel stellen Sie immer den Lampentimer zurück.</p>

(Diese Tabelle wird auf der nächsten Seite fortgesetzt.)

HINWEISE

• Lampen haben nur eine begrenzte Lebensdauer. Zu den Eigenschaften von Glühlampen gehört, dass sie nach mehreren Betriebsstunden nicht mehr leuchten sowie platzen oder durchbrennen können. Dieses Gerät ist mit einer automatischen Abschaltfunktion ausgestattet, die ausgeführt wird, wenn die Betriebsdauer der Lampe 2.000 Stunden erreicht hat. Beachten Sie, dass es zwischen den Lampentypen große Unterschiede hinsichtlich der Betriebsdauer gibt; eine Glühlampe kann daher bereits nicht mehr funktionieren, bevor die automatische Abschaltfunktion dieses Geräts zum Tragen kommt.

Fehlersuche (fortsetzung)

Verwandte Meldungen (fortsetzung)

Meldung	Beschreibung
<p>REINIGEN SIE DEN LUFTFILTER</p> <p>ERST ABSCHALTEN, DANN LUFTFILTER REINIGEN NACH DEM REINIGEN DES LUFTFILTERS SETZEN SIE DEN FILTER-TIMER ZURÜCK.</p>	<p>Die Zählzeit des Filters hat 100 Stunden erreicht. Bitte reinigen oder wechseln Sie den Filter entsprechend dem Abschnitt "Luftfilter". Nach der Wartung des Luftfilter stellen Sie immer den Lampentimer zurück.</p>
<p>ANS. LUFTSTROM UBERPR.</p>	<p>Die Temperatur im Inneren steigt an. Bitte schalten Sie das Gerät und lassen es mindestens 20 Minuten lang abkühlen. Wenn der Projektor ausreichend abgekühlt ist, bestätigen Sie die folgenden Punkte und schalten Sie das Gerät wieder ein.</p> <ul style="list-style-type: none"> • Sind Lüftungsöffnungen verstopft? • Ist der Luftfilter schmutzig? • Ist die Umgebungstemperatur höher als 35°C?
<p>KEIN EINGANGSSIGN. AUF ***</p>	<p>Es ist kein Eingangssignal vorhanden. Überprüfen Sie die Verbindung mit der Signalquelle und deren Status.</p>
<p>SYNCBER. ÜBERSCHR. AUF *** [fH]*****kHz [fV]*****Hz</p>	<p>Die horizontale oder vertikale Wellenlänge des eingespeisten Signals liegt außerhalb des Empfindlichkeitsbereichs dieses Geräts. Überprüfen Sie die technischen Angaben für dieses Gerät oder die Signalquelle.</p>

Fehlersuche (fortsetzung)

Informationen Zu Den Anzeigelampen

In der folgenden Tabelle wird erläutert, welche Bedeutungen das Leuchten und Blinken der Anzeigen standby/on, lamp und temp haben.

Führen Sie anhand der Erläuterungen in der Tabelle die entsprechenden Schritte aus.

Erscheint die Meldung nach Ihrem Versuch den Fehler zu beseitigen erneut oder erscheint eine Fehlermeldung, die hier nicht aufgeführt ist, nehmen Sie Kontakt mit Ihrem Händler auf.

HINWEIS • Wenn das Innere überhitzt wurde, wird die Stromversorgung aus Sicherheitsgründen automatisch ausgeschaltet, und die Anzeigeleuchten können ebenfalls ausgeschaltet werden.

In diesem Fall drücken Sie die Seite "O" (Aus) des Hauptnetzschalters und warten Sie mindestens 45 Minuten. Wenn der Projektor ausreichend abgekühlt ist, bestätigen Sie die folgenden Punkte des Befestigungszustands von Lampe und Lampenabdeckung und schalten Sie das Gerät wieder ein.

standby/on-Anzeige	lamp - Anzeige	temp - Anzeige	Beschreibung
Leuchtet Orange	Deaktiviert	Deaktiviert	Der Projektor ist im Standby-Zustand. Siehe Abschnitt "Ein - Und Ausschalten".
<i>Blinkt</i> Grün	Deaktiviert	Deaktiviert	Der Projektor läuft warm. Bitte warten.
Leuchtet Grün	Deaktiviert	Deaktiviert	Der Projektor ist eingeschaltet. Normale Vorgänge können ausgeführt werden.
<i>Blinkt</i> Orange	Deaktiviert	Deaktiviert	Der Projektor kühlt ab. Bitte warten.
<i>Blinkt</i> Rot	(beliebig)	(beliebig)	Der Projektor kühlt ab. Ein bestimmter Fehler wurde erkannt. Bitte warten Sie, bis die STANDBY/ON-Anzeige zu blinken aufhört, und führen Sie dann die geeignete Maßnahme entsprechend der Beschreibung unten aus.
Leuchtet Rot	Leuchtet Rot	Deaktiviert	Die Lampe leuchtet nicht, und es ist möglich dass sich Teile im Inneren stark erhitzt haben. Bitte schalten Sie das Gerät und lassen es mindestens 20 Minuten lang abkühlen. Wenn der Projektor ausreichend abgekühlt ist, bestätigen Sie die folgenden Punkte und schalten Sie das Gerät wieder ein. <ul style="list-style-type: none"> • Sind Lüftungsöffnungen verstopft? • Ist der Luftfilter schmutzig? • Ist die Umgebungstemperatur höher als 35° C? Wenn die gleiche Anzeige nach der Abhilfsmaßnahme erscheint, wechseln Sie bitte die Lampe entsprechend dem Abschnitt "Lampe" aus.

(Diese Tabelle wird auf der nächsten Seite fortgesetzt.)

Fehlersuche (fortsetzung)

Informationen Zu Den Anzeigelampen (fortsetzung)

standby/on-Anzeige	lamp - Anzeige	temp - Anzeige	Beschreibung
Leuchtet Ret	<i>Blinkt</i> Ret	Deaktiviert	<p>Entweder ist keine Lampe und/oder Lampenabdeckung vorhanden, oder eines dieser Teile ist nicht richtig befestigt.</p> <p>Bitte schalten Sie das Gerät und lassen es mindestens 45 Minuten lang abkühlen. Wenn der Projektor ausreichend abgekühlt ist, bestätigen Sie die folgenden Punkte des Befestigungszustands von Lampe und Lampenabdeckung und schalten Sie das Gerät wieder ein.</p> <p>Wenn die gleiche Anzeige nach der Abhilfsmaßnahme erscheint, wenden Sie sich an Ihren Fachhändler oder die Kundendienstvertretung.</p>
Leuchtet Ret	Deaktiviert	<i>Blinkt</i> Ret	<p>Der Lüfter arbeitet nicht.</p> <p>Bitte schalten Sie das Gerät und lassen es mindestens 20 Minuten lang abkühlen. Wenn der Projektor ausreichend abgekühlt ist, bestätigen Sie, dass sich keine Fremdmaterialien im Lüfter usw. festgesetzt haben, und schalten Sie das Gerät wieder ein.</p> <p>Wenn die gleiche Anzeige nach der Abhilfsmaßnahme erscheint, wenden Sie sich an Ihren Fachhändler oder die Kundendienstvertretung.</p>
Leuchtet Ret	Deaktiviert	Leuchtet Ret	<p>Es besteht die Möglichkeit, dass das Gerät zu heiß geworden ist.</p> <p>Bitte schalten Sie das Gerät und lassen es mindestens 20 Minuten lang abkühlen. Wenn der Projektor ausreichend abgekühlt ist, bestätigen Sie die folgenden Punkte und schalten Sie das Gerät wieder ein.</p> <ul style="list-style-type: none"> • Sind Lüftungsöffnungen verstopft? • Ist der Luftfilter schmutzig? • Ist die Umgebungstemperatur höher als 35° C? <p>Wenn die gleiche Anzeige nach der Abhilfsmaßnahme erscheint, wenden Sie sich an Ihren Fachhändler oder die Kundendienstvertretung.</p>
Leuchtet Grün	<i>Alternativ</i> Ret <i>blinkend</i>		<p>Es besteht die Möglichkeit, dass das Gerät zu heiß geworden ist.</p> <p>Verwenden Sie das Gerät nur bei den zulässigen Temperaturen von 0° bis 35° C. Sind die Probleme beseitigt, schalten Sie das Gerät wieder ein.</p>
Leuchtet Grün	<i>Gleichzeitig</i> Ret <i>blinkend</i>		<p>Der Filter muss gereinigt werden oder es wurde kein Filter installiert.</p> <p>Bitte schalten Sie sofort die Stromversorgung aus, und reinigen oder wechseln Sie den Filter entsprechend dem Abschnitt "Luftfilter". Nach dem Reinigen oder Lampenwechsel stellen Sie immer den Filtertimer zurück. Nach der Abhilfsmaßnahme schalten Sie die Stromversorgung wieder ein.</p>

Fehlersuche (fortsetzung)

Anzeichen, Die Auf Keine Gerätefehler Hinweisen

⚠️ WARNUNG • Verwenden Sie den Projektor nie, wenn anormale Zustände wie Austreten von Rauch, merkwürdige Gerüche, kein Bild, kein Ton, zu starker Ton, schadhafte Gehäuse, Bauteile oder Kabel, Eindringen von Flüssigkeiten oder Fremdkörpern usw. auftreten. In diesen Fällen muss das Gerät sofort ausgeschaltet und der Netzstecker von der Steckdose abgezogen werden. Wenn sichergestellt ist, dass kein Rauch oder Geruch mehr austritt, den Fachhändler oder die Kundendienstvertretung benachrichtigen.

Bevor Sie das Gerät zur Reparatur einreichen, prüfen Sie bitte entsprechend der folgenden Tabelle. Wenn die Situation nicht korrigiert werden kann, wenden Sie sich an Ihren Fachhändler oder die Kundendienstvertretung.

HINWEISE • Auf dem Bildschirm erscheinen mitunter helle oder dunkle Flecken. Dies ist eine charakteristische Eigenschaft von Flüssigkristall-Displays und stellt keinen Gerätefehler dar.

Anzeichen	Fälle, bei denen kein Gerätedefekt vorliegt.	Referenzseiten
Das Gerät kann nicht eingeschaltet werden.	Das Netzkabel wurde nicht angeschlossen. Schließen Sie das Netzkabel ordnungsgemäß an.	11
	Der Netzschalter ist nicht in EIN-Stellung. Stellen Sie den Netzschalter auf [I] (Ein).	15
	Die Netzstromversorgung wurde während des Betriebs unterbrochen wie etwa durch einen Stromausfall (Blackout) usw. Bitte schalten Sie das Gerät und lassen es mindestens 20 Minuten lang abkühlen. Wenn der Projektor ausreichend abgekühlt ist, schalten Sie ihn wieder ein.	15
	Entweder ist keine Lampe und/oder Lampenabdeckung vorhanden, oder eines dieser Teile ist nicht richtig befestigt. Bitte schalten Sie das Gerät und lassen es mindestens 45 Minuten lang abkühlen. Wenn der Projektor ausreichend abgekühlt ist, bestätigen Sie die folgenden Punkte des Befestigungszustands von Lampe und Lampenabdeckung und schalten Sie das Gerät wieder ein.	35, 36
Es erscheint kein Bild und Sie hören keinen Ton.	Die Signalkabel sind nicht richtig angeschlossen. Schließen Sie die Verbindungskabel richtig an.	8, 9
	Die Signalquelle funktioniert nicht richtig. Richten Sie die Signalquelle richtung entsprechend der Anleitung des Quellgeräts ein.	-
	Die Eingangssignal-Einstellungen sind nicht korrekt. Wählen Sie das Eingangssignal, und korrigieren Sie die Einstellungen.	16

(Diese Tabelle wird auf der nächsten Seite fortgesetzt.)

Fehlersuche (fortsetzung)

Anzeichen, Die Auf Keine Gerätefehler Hinweisen (fortsetzung)

Anzeichen	Fälle, bei denen kein Gerätedefekt vorliegt.	Referenzen
Sie haben ein Bild, aber Sie hören keinen Ton.	Die Signalkabel sind nicht richtig angeschlossen. Schließen Sie die Verbindungskabel richtig an.	8, 9
	Die Lautstärke ist sehr niedrig eingestellt. Stellen Sie den LAUTST.-Regler höher ein.	19, 32
	Der Ton ist stummgeschaltet. Drücken Sie die MUTE-Taste, um den Ton wieder herzustellen.	19
	Der Audioeingang ist nicht richtig gewählt, wenn das Unterfenster erscheint. Wen Sie den Audio-Eingang richtig.	22
Der Ton wird wiedergegeben, aber kein Bild angezeigt.	Der Objektivdeckel ist angebracht. Entfernen Sie den Objektivdeckel.	4, 15
	Die Signalkabel sind nicht richtig angeschlossen. Schließen Sie die Verbindungskabel richtig an.	8, 9
	Die Helligkeit ist sehr niedrig eingestellt. Stellen Sie die HELLE mit der Menüfunktion auf einen höheren Pegel ein.	23
	Der Bildschirm ist schwarzabgetastet. Drücken Sie die BLANK-Taste zum Zurückstellen auf Eingangssignal-Bildschirm.	19
Die Farben erscheinen verblasst. Farbtöne fehlen.	Farbeinstellungen sind nicht richtig eingestellt. Führen Sie die Bildeinstellung durch Ändern der Einstellungen FARB BAL R, FARB BAL G, FARB BAL B, FARB und/oder FARBE mit den Menüfunktionen aus.	24
Zu dunkle Bilder.	Helligkeit und/oder Kontrast sind sehr niedrig eingestellt. Stellen Sie die HELLE und/oder KONTRAST mit der Menüfunktion auf einen höheren Pegel ein.	23
	Das STILLMODUS-Funktion arbeitet nicht. Wählen Sie NORMAL für den Gegenstand STILLMODUS im HAUPT-Menü.	23
	Die Lampe hat fast das Ende ihrer Produktlebensdauer erreicht. Lampe wechseln.	35, 36
Verschwommene Bilder.	Entweder Fokussierung und/oder horizontale Phaseneinstellung sind nicht in Ordnung. Stellen Sie die Fokussierung mit den Fokustasten und/oder H-PHASE mit den Menüfunktionen aus.	16
	Das Objektiv ist schmutzig oder beschlagen. Reinigen Sie das Objektiv entsprechend dem Abschnitt "Pflege der Optik".	38
Das Eingangssignal ändert sich ohne Betrieb.	Die Scheibe INPUT ist zwischen Klickpunkten eingestellt. Drehen Sie die Scheibe INPUT und stellen Sie sie auf einen Klickpunkt ein.	16

Technische Daten

HINWEISE • Änderungen bei technischen Daten und Design bleiben ohne Vorankündigung vorbehalten.

Punkt		Einzelheiten	
Produktbezeichnung		Flüssigkristallprojektor	
Flüssigkristallfeld	Größe	2,5 cm (Typ 0,99)	
	Antriebssystem	TFT-Aktiv-Matrix	
	Bildpunktezahl	786.432 Bildpunkte (1024 vertikal x 768 horizontal)	
Objektiv		Zoomobjektiv F=1,7 bis 2,4 f=30,5 bis 45,8 mm	
Lampe		X70:275W UHB X80:310W UHB	
Lautsprecher		1,0W + 1,0W (Stereo)	
Stromversorgung		X70:Wechselstrom 100 - 120V, 4,7A / Wechselstrom 220 - 240V, 2,0A X80:Wechselstrom 100 - 120V, 5,2A / Wechselstrom 220 - 240V, 2,2A	
Stromverbrauch		X70:430W X80:470W	
Temperaturbereich		0°C bis 35°C (Betrieb)	
Abmessungen		420 (B) x 150 (H) x 336 (T) mm (Hervorstehende Teile sind nicht mit eingeschlossen.) • Beachten Sie die Abbildung in der Abschnitt "TECHNICAL" am Ende dieser Anleitung.	
Gewicht (Masse)		7,7 kg	
Anschlüsse		RGB-Eingänge rgb M1-D BNC (R, G, B, H, V)	RGB-Ausgang rgb out Audio-Ausgang audio out Steueranschluss control Andere Anschlüsse network remote control dc out
		Video-Eingänge video in S-video in component (Cr/Pr, Cb/Pb, Y)	
		Audio-Eingänge audio in 1 audio in 2 audio in R/L	

Zubehör

Zubehör	Teilenummer
UHB-Lampe, 275W (X70)	78-6969-9718-4
UHB-Lampe, 310W (X80)	78-6969-9719-2
Luftfilter	78-8118-9187-4
Netzanschluß Kabel (US)	78-8118-8102-4
Netzanschluß Kabel (UK)	78-8118-8101-6
Netzanschluß Kabel (Euro)	78-8118-8103-2
VGA-Kabel	78-8118-8708-8
Kabel RCA Audio/Video	78-8118-3234-0
M1-D-Kabel	78-8118-9276-5
Fernbedienung (X70)	78-8118-9274-0
Fernbedienung (X80)	78-8118-9275-7

Nicht Teil der Basisversion	Teilenummer
Deckenmontage	78-6969-9697-0
Aufhängung mit Höheneinstellung	78-6969-9699-6
Versandkoffer	78-6969-8925-6
Weiche Gepacktasche mit Rollen	78-6969-8926-4
Kabel RCA Komponente	78-8118-8843-3
S-Videokabel	78-8118-3238-1
Stereo Mini-kabel	78-8118-8846-6
RS-232C stuurkabel	78-8118-9192-4
Mac-Adapter	78-8118-3308-2

Bestellung

Bestellen Sie diese Teile bitte direct über Ihren Händler oder webden Sie sich an den Kundendienst von 3M unter der folgenden Nummer:

In den USA oder Kanada : **1-800-328-1371**

Wenden Sie sich ansonsten an Ihre örtliche 3M-Handelsvertretung.

Voorgenomen gebruik

Lees voor gebruik de handleiding van dit apparaat goed door. De 3M™ Multimedia Projectoren zijn ontwikkeld, gemaakt en getest voor gebruik binnenshuis, in combinatie met 3M lampen, 3M plafondspindelapparatuur en lokale nominale voltages.

Het gebruik van andere vervangende lampen, gebruik buitenshuis, of andere voltages die niet zijn getest kunnen de randapparatuur van de projector beschadigen en/of een gevaarlijke werksituatie tot gevolg hebben.

3M Multimedia projectoren en Wandschermssystemen zijn ontwikkeld voor gebruik onder normale kantooromstandigheden.

- 16° tot 29°C (60° tot 85° F)
- 10- 80 %RV (zonder condensatie)
- 0- 1828 m (0-6000 voet) boven zeeniveau

De werkomgeving moet vrij zijn van rooklucht, vetten, olie en andere verontreinigende stoffen die van invloed kunnen zijn op de werking en prestaties van de projector.

Bij gebruik van dit product in ongunstige omstandigheden vervalt de garantie.



800-328-1371



**<http://www.3m.com/meetings>
e-mail: meetings@mmm.com**

3M Austin Center
Building A145-5N-01
6801 River Place Blvd.
Austin, TX 78726-9000

3M Canada
P.O. Box 5757
London, Ontario
N6A 4T1

3M Mexico, S.A. de C.V.
Apartado Postal 14-139
Mexico, D.F. 07000
Mexico

3M Europe
Boulevard de l'Oise
95006 Cerge Pontoise Cedex
France

Lithographiert in Japan
© 3M 2004